

4 - CONHECER o seu VEÍCULO



O POSTO DE CONDUÇÃO

1. Comando do regulador / limitador de velocidade.
2. Comando dos ajustes do volante.
3. Comando de iluminação e dos indicadores de direcção.
4. Quadrante.
5. Airbag do condutor. Buzina.
6. Alavanca de velocidades.
7. Travão de estacionamento.
8. Comando de abertura do capot.
9. Caixa de fusíveis
10. Botão do controlo dinâmico de estabilidade (ESP/ASR).
11. Comando de neutralização do elevador eléctrico dos vidros traseiros.
12. Comando de neutralização do airbag passageiro.
13. Ajuste dos faróis em altura.
14. Ventilador lateral orientável e obturável.
15. Difusor descongelação do vidro da porta da frente.
16. Altifalante (tweeter).
17. Difusor descongelação e desembaciamento do pára-brisas.



O POSTO DE CONDUÇÃO

1. Anti-roubo e ignição.
2. Comando sob o volante do auto-rádio.
3. Comandos do limpa-vidros / lava-vidros / computador de bordo.
4. Ventiladores centrais orientáveis e obturáveis.
5. Botão do sinal de emergência. Botão do travamento centralizado.
6. Ecrã multifunções.
7. Airbag do passageiro.
8. Porta-luvas.
9. Comando dos elevadores eléctricos dos vidros traseiros.
10. Comando dos bancos aquecidos (consoante o destino).
11. Comando dos elevadores eléctricos dos vidros dianteiros.
12. Comando dos retrovisores exteriores.
13. Isqueiro.
14. Cinzeiro dianteiro.
15. Comando do aquecimento / ar condicionado.
16. Auto-rádio RD3.

6 - CONHECER o seu VEÍCULO

ABRIR

Chave simples - Telecomando



- A. Trancamento do veículo.
- B. Destrancamento do veículo.

» 57

Depósito de combustível



- 1. Abertura do tampão do depósito.

Capacidade do depósito : cerca de 50 litros.

» 62

Capot motor



- A. Comando interior.

ABRIR

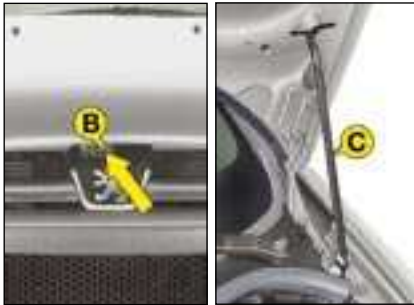

- B.** Comando exterior.
- C.** Equilibrador do capot.

» 62

Portas



Abertuta / Fecho das portas dianteiras.

» 59

Mala



1. Trancamento.
2. Destrancamento.
3. Trancamento à distância (simultâneo com as portas).
4. Destrancamento à distância (simultâneo com as portas).

» 61

8 - CONHECER o seu VEÍCULO

INSTALAR-SE CONFORTAVELMENTE

Ajuste do banco dianteiro



1. Ajuste longitudinal.
2. Ajuste em altura e inclinação do apoio de cabeça.
3. Acesso aos bancos traseiros (3 portas).

4. Ajuste em altura.
5. Ajuste da inclinação do encosto.
6. Comando dos bancos aquecidos (consoante o destino).



Não circular nunca com os apoios de cabeça retirados.

INSTALAR-SE CONFORTAVELMENTE

Ajuste do retrovisor interior



1. Selecção da posição "diurna" do espelho.
2. Orientação do retrovisor.

» 69

Ajuste dos retrovisores exteriores eléctricos



- A. Selecção do retrovisor esquerdo ou direito.
- B. Ajuste da posição do espelho.
- C. Desactivar a selecção do retrovisor.
- D. Rebatimento / Desdobrar eléctrico.

» 69

Ajuste dos retrovisores exteriores manuais



- A. Ajuste da posição do espelho.
- B. Rebatimento / Desdobrar manual.

» 69

10 - CONHECER o seu VEÍCULO

INSTALAR-SE CONFORTAVELMENTE

Ajuste dos cintos de segurança dianteiros



1. Travamento.



2. Ajuste da altura.

» 86

Ajuste do volante



1. Destrancamento.

2. Ajuste da altura.

3. Travamento.

» 70

VER BEM Iluminação



Anel A

 Faróis apagados

 Faróis de mínimos

 Faróis de médios / Faróis de máximos

 Acendimento automático dos faróis

Anel B

 Luz de nevoeiro traseira.

ou

 Faróis de nevoeiro dianteiros e traseiros.

» 63

Limpa-vidros



Limpa-vidros da frente

2. Varrimento rápido.
1. Varrimento normal.
1. Varrimento intermitente.

ou

AUTO. Varrimento automático.

0. Parado.
- ↓ Varrimento com um só movimento (premir para baixo)

Lava-vidros: puxar o comando para si.

» 65



Limpa-vidros traseiro (anel A)

 Parado.

 Varrimento intermitente.

 Lava-vidros.

» 66

VENTILAR BEM

O aquecimento



1. Ajuste da distribuição do ar.
2. Comando de entrada do ar.
3. Ajuste da temperatura
4. Descongelamento do óculo traseiro e dos retrovisores.
5. Ajuste do fluxo de ar.

» 41

O ar condicionado manual



1. Ajuste da distribuição de ar.
2. Comando de entrada do ar.
3. Ajuste da temperatura.
4. Descongelamento do óculo traseiro e dos retrovisores.
5. Ajuste do fluxo de ar.
6. Comando do ar condicionado.

» 42











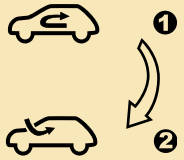

O ar condicionado automático

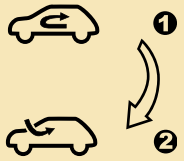

1. Ajuste do fluxo de ar.
2. Ajuste da distribuição de ar.
3. Comando de entrada do ar.
4. Comando do ar condicionado.
5. Descongelamento do óculo traseiro e dos retrovisores.
6. Paragem do sistema.
7. Ajuste da temperatura.
8. Programa automático de conforto.
9. Programa automático de visibilidade.

» 44

VENTILAR BEM
Conselhos de ajustes interiores

Quero ...	Aquecimento ou Ar condicionado manual				
	Distribuição do ar	Fluxo de ar	Recirculação do ar / Entrada do ar exterior	Temperatura	A/C manual
QUENTE					
FRIO					ON
DESEMBACIAMENTO DESCONGELAMENTO					ON

Ar condicionado automático : utilize de preferência o funcionamento inteiramente automático premindo a tecla **"AUTO"**.

VIGIAR BEM

Quadrante



- A. Com o contacto ligado, o ponteiro do indicador de combustível deve subir.
- B. Com o motor ligado, a sua luz avisadora associada do nível mínimo deve apagar-se.
- C. Com a ignição ligada, o indicador de nível de óleo deve mostrar entre um e seis quadrados durante alguns segundos.

Se os níveis forem incorrectos, efectue o enchimento correspondente.

» 17, 24

Luzes avisadoras



- 1. Com o contacto ligado, as luzes de aviso cor de laranja e vermelha acendem.
 - 2. Com o motor a funcionar, estas mesmas luzes devem apagar-se.
- Se luzes avisadoras permanecerem acesas, consultar a página respectiva.

» 19

Comandos



O acendimento da luz avisadora assinala-lhe o estado da função correspondente.

- A. Neutralização dos elevadores eléctricos dos vidros traseiros.
» 68
- B. Neutralização dos sistemas ESP e ASR.
» 82
- C. Trancamento/Destrancamento centralizado.
» 60

ASSEGURAR A SEGURANÇA DOS PASSAGEIROS

Airbag passageiro da frente



1. Inserção da chave.
2. Selecção da posição :
"ON" (activação), com passageiro na frente ou banco para crianças "De frente para a estrada",
"OFF" (neutralização), com banco para crianças "De costas para a estrada".
3. Retirar a chave mantendo a posição.

» 84

Cinto de segurança do condutor e airbags



- A. Luz avisadora de cinto de segurança do condutor não apertado ou desapertado, acesa a vermelho.
- B. Luz avisadora de cinto de segurança do passageiro ; acesa se o airbag estiver neutralizado.
- C. Luz avisadora dos airbags ; apaga-se após ligar a ignição.

» 21

O ARRANQUE

Contactora



1. Posição **Stop**.
2. Posição **Acessórios**.
3. Posição **Marcha**.
4. Posição **Arranque**.

CONDUZIR BEM

Função limitador



1. Selecção / Paragem do modo limitador.
2. Diminuição do valor programado.
3. Aumento do valor programado
4. Ligar/Desligar o limitador.

O limitador funciona com uma velocidade programada de pelo menos 30 km/h.

Os ajustes devem ser feitos com o motor a funcionar.

»» 77

Regulador de velocidade



1. Selecção / Paragem do modo regulador.
2. Diminuição do valor programado.
3. Aumento do valor programado.
4. Ligar/Desligar o regulador.

Para ser memorizada ou activada, a velocidade do veículo deve ser superior a 40 km/h, com pelo menos a quarta relação engrenada na caixa de velocidades manual.

»» 79

Visualização no quadrante



O modo regulador ou limitador de velocidade aparece no ecrã **A** do quadrante quando é seleccionado; uma luz avisadora **B** acende no quadrante sempre que este estiver activado.



Regulador de velocidade



Limitador de velocidade



PAINEL DE BORDO: GASOLINA - DIESEL CAIXA DE VELOCIDADES MANUAL

- | | | |
|---|--|--|
| <ol style="list-style-type: none"> 1. Luz avisadora de cinto de segurança desapertado 2. Luz avisadora de neutralização do airbag passageiro 3. Luz avisadora de airbags 4. Luz avisadora de faróis de nevoeiro dianteiros 5. Luz avisadora do sistema antibloqueio de rodas (ABS) 6. Luz avisadora de luz de nevoeiro traseira 7. Luz avisadora de pré-aquecimento motor Diesel 8. Indicador de pisca esquerdo | <ol style="list-style-type: none"> 9. Conta-quilómetros totalizador, indicador de revisão, do nível de óleo do motor e do limitador/regulador de velocidade. 10. Indicador de pisca direito 11. Luz avisadora do sistema anti-poluição 12. Luz avisadora de máximos 13. Luz avisadora de travão de mão, do nível de líquido de travões e de mau funcionamento do REF 14. Luz avisadora de médios 15. Luz avisadora de carga da bateria 16. Luz avisadora de pressão e de temperatura do óleo do motor 17. Indicador de temperatura de óleo do motor | <ol style="list-style-type: none"> 18. Botão do conta-quilómetros totalizador 19. Luz avisadora de alerta centralizado (STOP) 20. Velocímetro 21. Indicador de temperatura do líquido de arrefecimento 22. Conta-rotações 23. Botão do réostato de iluminação. 24. Indicador de nível de combustível 25. Luz avisadora de reserva de combustível 26. Luz avisadora do controlo dinâmico de estabilidade (ESP/ASR) 27. Luz avisadora do limitador/regulador de velocidade |
|---|--|--|



PAINEL DE BORDO: GASOLINA, CAIXA DE VELOCIDADES AUTOMÁTICA

1. Luz avisadora de cinto de segurança desapertado
2. Luz avisadora de neutralização do airbag passageiro
3. Luz avisadora de airbags
4. Luz avisadora de faróis de nevoeiro dianteiros
5. Luz avisadora do sistema antibloqueio de rodas (ABS)
6. Luz avisadora de luz de nevoeiro traseira
7. Indicador de pisca esquerdo
8. Conta-quilómetros totalizador, indicador de revisão, do nível de óleo motor e do limitador/regulador de velocidade
9. Indicador de pisca direito
10. Luz avisadora do sistema anti-poliuição
11. Luz avisadora de máximos
12. Luz avisadora de travão de mão, do nível de líquido de travões e de mau funcionamento do REF
13. Luz avisadora de médios
14. Luz avisadora de carga da bateria
15. Luz avisadora de pressão e de temperatura do óleo do motor
16. Programas de funcionamento
17. Indicador de relação da caixa de velocidades
18. Botão do conta-quilómetros totalizador
19. Luz avisadora de alerta centralizado (STOP)
20. Velocímetro
21. Indicador de temperatura do líquido de arrefecimento
22. Conta-rotações
23. Botão do reóstato de iluminação.
24. Indicador de nível de combustível
25. Luz avisadora de reserva de combustível
26. Luz avisadora do controlo dinâmico de estabilidade (ESP/ASR)
27. Luz avisadora do limitador/regulador de velocidade

AS LUZES AVISADORAS

Uma luz de alerta permanentemente acesa ou piscando com o motor em marcha, indica um defeito de funcionamento do órgão correspondente.

O acender de certas luzes avisadoras pode ser acompanhado por um sinal sonoro e por uma mensagem no ecrã multifunções. Não descure este aviso e consulte o mais rapidamente possível a rede PEUGEOT.

Se o avisador de alerta centralizado, STOP, se acender com o veículo em circulação, a paragem é imperativa. Parar o veículo nas melhores condições de segurança.



Luz avisadora de alerta centralizado (STOP)

Funciona simultaneamente com a luz avisadora:

- pressão e temperatura do óleo do motor,
- travão de mão,
- nível mínimo do líquido dos travões,
- defeito no repartidor electrónico de travagem.

Acoplado com o indicador de temperatura do líquido de arrefecimento.

A paragem é obrigatória se piscar com o motor em funcionamento.

Consultar a Rede PEUGEOT.



Luz avisadora de pressão e de temperatura do óleo do motor

Funciona simultaneamente com a luz avisadora de alerta centralizado (STOP).

A paragem é obrigatória.

Indica:

- uma pressão de óleo insuficiente ou,
- uma falta de óleo no sistema de lubrificação. Completar o nível,
- uma temperatura de óleo muito elevada. O acender da luz avisadora é acompanhado por um sinal sonoro. Para baixar a temperatura do óleo, reduzir a velocidade.

Consultar a Rede PEUGEOT.



Luz avisadora de travão de estacionamento, de nível mínimo do líquido de travões e de defeito no Repartidor Electrónico de Travagem (REF)

Em conjunto com a luz avisadora de alerta centralizada (STOP).

Indica:

- que o travão de estacionamento está apertado ou mal desapertado,
- uma diminuição excessiva do líquido de travões (se a luz avisadora permanecer acesa mesmo com o travão desapertado),
- um defeito no Repartidor Electrónico de Travagem, se aceso simultaneamente com a luz avisadora de ABS.

A paragem é obrigatória.

Consultar a Rede PEUGEOT.

20 - O CONTROLO de FUNCIONAMENTO



Luz avisadora do sistema antibloqueio de rodas (ABS)

Acende-se sempre que se liga a ignição durante alguns segundos. Quando a luz avisadora permanece acesa ou acende-se para além de 12km/h, indica um mau funcionamento do sistema ABS.

O veículo conserva, contudo, uma travagem clássica com assistência. O acendimento desta luz avisadora acompanhado por um sinal sonoro e por uma mensagem no ecrã multifunções, indica uma anomalia no sistema ABS.

Consultar a Rede PEUGEOT.



Luz avisadora do sistema de controlo dinâmico de estabilidade (ESP/ASR)

Acende-se sempre que se liga a ignição durante alguns segundos. Com o motor a funcionar e o veículo em andamento, pisca quando se activa o sistema.

Acende-se de forma contínua acompanhado por uma mensagem no ecrã multifunções, quando é neutralizado.

Se a luz avisadora permanece acesa, com o motor a trabalhar e o veículo em andamento, consultar a rede PEUGEOT.



Luz avisadora de carga da bateria

Indica:

- um funcionamento defeituoso no circuito de carga,
- terminais da bateria ou do motor de arranque desapertados,
- correia do alternador rebentada ou frouxa,
- alternador defeituoso.

Consultar a Rede PEUGEOT.



Luz avisadora do sistema anti-poluição (consoante a versão)

Acende sempre que se liga a ignição durante alguns segundos. O acendimento com o motor a funcionar assinala um mau funcionamento do sistema de injeção, da ignição ou da despoluição.

Se a luz avisadora piscar, há risco de destruição do catalisador nos motores a gasolina.

Consultar a Rede PEUGEOT.



Pré-aquecimento motor Diesel

Esperar a extinção da luz avisadora antes de arrancar. Se a temperatura for suficiente, a luz avisadora acende durante menos de um segundo e pode arrancar imediatamente.



Luz avisadora de nível mínimo de combustível

Ao primeiro acendimento indica que restam pelo menos 50 km de autonomia. (Capacidade do depósito: cerca de 50 litros).



Luz avisadora do limitador / regulador de velocidade

Acende aquando da activação do limitador ou do regulador de velocidade.



Luz avisadora de cinto não apertado

Ao ligar a ignição a luz avisadora acende se o condutor não tiver apertado o seu cinto.

Para além de 20 km/h e durante cerca de dois minutos, a luz avisadora pisca acompanhada por um sinal sonoro de intensidade crescente e por uma mensagem no ecrã multifunções. Esta luz permanecerá acesa enquanto o condutor não apertar o cinto.



Luz avisadora de neutralização do airbag passageiro

O acender desta luz avisadora acompanhado por uma mensagem no ecrã multifunções, indica a neutralização do airbag passageiro.

A luz avisadora permanece acesa enquanto o airbag passageiro não for neutralizado.

Em todos os casos, se a luz avisadora piscar, consultar a rede PEUGEOT.



Luz avisadora de airbags

A luz avisadora acende durante alguns segundos ao ligar a ignição.

O acender desta luz avisadora com o motor em funcionamento, acompanhado por um sinal sonoro e por uma mensagem no ecrã multifunções, indica um mau funcionamento dos airbags.

Consultar a Rede PEUGEOT.



Indicador de temperatura do líquido de arrefecimento

- ponteiro na zona (A), a temperatura está correcta,
- ponteiro na zona (B), a temperatura está demasiado alta. A luz de alerta centralizado STOP pisca.

A paragem é obrigatória.
Consultar a Rede PEUGEOT.



Indicador de temperatura do óleo do motor

Com o motor a trabalhar, indica a temperatura do óleo:

- ponteiro na zona (C), a temperatura está correcta,
- ponteiro na zona (D), a temperatura está demasiado alta. Para diminuir a temperatura do óleo, reduzir a velocidade.



Luz avisadora de cinto não apertado

Ao ligar a ignição a luz avisadora acende se o condutor não tiver apertado o seu cinto.

Para além de 20 km/h e durante cerca de dois minutos, a luz avisadora pisca acompanhada por um sinal sonoro de intensidade crescente e por uma mensagem no ecrã multifunções. Esta luz permanecerá acesa enquanto o condutor não apertar o cinto.



Luz avisadora de neutralização do airbag passageiro

O acender desta luz avisadora acompanhado por uma mensagem no ecrã multifunções, indica a neutralização do airbag passageiro.

A luz avisadora permanece acesa enquanto o airbag passageiro não for neutralizado.

Em todos os casos, se a luz avisadora piscar, consultar a rede PEUGEOT.



Luz avisadora de airbags

A luz avisadora acende durante alguns segundos ao ligar a ignição.

O acender desta luz avisadora com o motor em funcionamento, acompanhado por um sinal sonoro e por uma mensagem no ecrã multifunções, indica um mau funcionamento dos airbags.

Consultar a Rede PEUGEOT.



Indicador de temperatura do líquido de arrefecimento

- ponteiro na zona (A), a temperatura está correcta,
- ponteiro na zona (B), a temperatura está demasiado alta. A luz de alerta centralizado STOP pisca.

A paragem é obrigatória.
Consultar a Rede PEUGEOT.



Indicador de temperatura do óleo do motor

Com o motor a trabalhar, indica a temperatura do óleo:

- ponteiro na zona (C), a temperatura está correcta,
- ponteiro na zona (D), a temperatura está demasiado alta. Para diminuir a temperatura do óleo, reduzir a velocidade.

22 - O CONTROLO de FUNCIONAMENTO

Ecrã de visualização das posições da alavanca selectora da caixa de velocidades automática



Park (estacionamento)



Reverse (Marcha atrás)



Neutral (Ponto morto)



Drive (Condução)

Modo manual :



1ª relação engatada



2ª relação engatada



3ª relação engatada



4ª relação engatada

Luzes avisadoras da caixa de velocidades automática



Luz avisadora de "Desporto"
Acende com a selecção do programa "**DESPORTO**".



Luz avisadora de "NEVE"
Acende com a selecção do programa "**NEVE**".

Anomalia de funcionamento

Se as luzes avisadoras Desporto e Neve piscam, acompanhadas por um sinal sonoro e por uma mensagem no ecrã multifunções. Consultar a rede PEUGEOT.

ECRÃ DO PAINEL DE BORDO

Quando se liga a ignição, assegura sucessivamente três funções:

- indicador de revisão,
- indicador do nível do óleo do motor,
- conta-quilómetros totalizador, permanece visível após desligar a ignição, durante 30 segundos.

Visualiza igualmente as informações do limitador/regulador de velocidade, sempre que um deles estiver activado (consultar o capítulo correspondente).

Indicador de manutenção

Indica a quilometragem que falta para a próxima revisão a efectuar de acordo com o plano de manutenção.

Funcionamento

Ao ligar a chave e durante 5 segundos, a chave que simboliza as operações de manutenção acende e o ecrã do quadrante indica o número de quilómetros, arredondado por defeito, que faltam para a próxima revisão.

Exemplo: Faltam 4800 km para a próxima revisão. Com a chave ligada e durante 5 segundos o ecrã indica:



5 segundos depois de se ligar a chave, o conta-quilómetros retoma o funcionamento normal e o ecrã indica a quilometragem total ou diária.



Quando o prazo até à próxima revisão for inferior a 1000 km

Exemplo: faltam 900 km para a próxima revisão.
Ao ligar a ignição e durante 5 segundos, o ecrã indica:



5 segundos depois de ligada a ignição, o conta-quilómetros passa ao funcionamento normal e a chave permanece acesa.

Indica que uma revisão deve ser feita brevemente. O ecrã indica a quilometragem total ou diária.



Quando o prazo para a revisão foi ultrapassado

Sempre que se ligar a ignição e durante 5 segundos, a chave e a quilometragem ultrapassada piscam.

Exemplo: o prazo para a revisão foi ultrapassado em 300 km. A revisão da sua viatura deve ser efectuada o mais rapidamente possível.

Ao ligar a ignição e durante 5 segundos o ecrã indica:



5 segundos depois de ligada a ignição, o conta-quilómetros passa ao funcionamento normal e a chave permanece acesa. O ecrã indica a quilometragem total ou diária.



24 - O CONTROLO de FUNCIONAMENTO

Reposição a zero do indicador de manutenção



A rede PEUGEOT efectua esta operação depois de cada revisão.

O processo de reposição a zero é o seguinte:

- desligar a ignição,
- premir o botão **1** e mantê-lo premido,
- ligar a ignição.

O ecrã quilométrico começa uma retro-contagem de 10 segundos,

- manter o botão **1** premido durante 10 segundos.

O ecrã indica [= 0] e a chave de manutenção desaparece.

Indicador de nível do óleo motor

Ao ligar a ignição, o nível de óleo do motor é indicado durante cerca de 10 segundos, após a informação sobre a manutenção.



Demasiado óleo

O piscar dos seis quadrados e o aparecimento de "max" indicam uma quantidade demasiada de óleo podendo deteriorar o motor.

Se essa quantidade demasiada de óleo for confirmada pela sonda manual (vareta do óleo), consultar rapidamente a rede PEUGEOT.



Falta de óleo

O piscar dos seis segmentos e o aparecimento de "mínimo" indicam uma falta de óleo podendo deteriorar o motor.

Se essa falta de óleo for confirmada pela sonda manual (vareta do óleo), completar, imperativamente, o nível do mesmo.

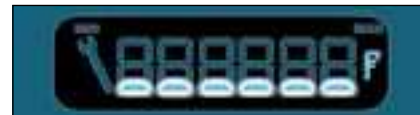

Defeito no indicador de nível de óleo

O piscar dos seis segmentos confirma um mau funcionamento do indicador de nível do óleo.

Risco de deterioração do motor. Consultar a Rede PEUGEOT.

A verificação do nível com a sonda (vareta do óleo) só é válida se o veículo estiver num solo horizontal e com o motor parado desde pelo menos, mais de 15 minutos.

CONTA-QUILÓMETROS



Um impulso no botão **1** permite alterar a indicação :

- da quilometragem total,
- da quilometragem diária,
- do limitador ou do regulador de velocidade sempre que um deles for seleccionado com o motor ligado.

Para repor o contador diário a zero pressionar o botão **1** até a aparição dos zeros.

REÓSTATO DE ILUMINAÇÃO



Com os faróis acesos, carregar no botão para variar a intensidade da iluminação do posto de condução. Quando a iluminação atingir o ajuste mínimo (ou máximo), soltar o botão e em seguida tornar a carregar para aumentá-la (ou diminuí-la). Quando a iluminação atingir a intensidade pretendida, soltar o botão.



AS LUZES DE EMERGÊNCIA

Premindo o botão, todas as luzes indicadoras de mudança de direcção piscam. Podem funcionar com a ignição desligada.

O acendimento automático das luzes de emergência

Numa travagem de urgência e em função da desaceleração, as luzes de emergência acendem automaticamente. Apagam-se, também automaticamente, à primeira aceleração. Podem também ser desligadas premindo o botão.

O RELÓGIO



Botão 1 : acerto das horas

Botão 2 : acerto dos minutos

Manter o botão premido para obter um desfile rápido.

ECRÃ A



Permite obter as seguintes informações:

- hora,
- data,
- temperatura exterior (pisca em caso de gelo na estrada),
- os dados do rádio,
- o controlo dos acessos (ex. "porta frente esquerda aberta", ...),
- mensagens de alerta (ex. "pilha do telecomando gasta") ou de informação (ex. "modo economia activo") exibidas temporariamente.

Regulação dos parâmetros

Manter o botão 1 premido durante dois segundos para aceder aos ajustamentos, o valor pisca, está pronto para ser modificado.

Em seguida, cada pressão no botão 1 permite fazer desfilar os diferentes dados na seguinte ordem:

- idioma das informações exibidas,
- horas (modo 12 ou 24 horas),
- minutos,
- ano,
- mês,
- dia,
- unidade de temperatura: (graus Celsius ou Fahrenheit).

Para modificar o dado seleccionado, premir o botão 2. Manter o botão premido para obter um desfile rápido (retorno ao início depois do último valor possível).

Se nenhuma acção for feita durante 7 segundos, o ecrã volta à apresentação de base e os dados alterados são registados.

Observação : Uma pressão no botão 2 permite inscrever a temperatura exterior durante alguns segundos.

O ECRÃ MONOCROMÁTICO B



Permite obter as seguintes informações:

- a hora,
- a data,
- a temperatura exterior (pisca em caso de risco de gelo),
- as apresentações do rádio,
- controlo dos acessos. O ecrã indica graficamente se alguma porta está aberta,
- mensagens de alerta (ex: "anormalia carga bateria") ou de informação (ex: " nível de combustível baixo") inscritas temporariamente e que podem ser apagadas premindo o botão **1** ou **2**,
- computador de bordo.

Ajuste dos parâmetros

Conservar o botão **1** premido durante dois segundos para ter acesso aos ajustes. O parâmetro pisca e está pronto a ser alterado.

Em seguida, cada impulso no botão **1** permite fazer desfilir os diversos dados pela seguinte ordem:

- idioma das informações visualizadas,
- unidade de velocidade (km ou milhas),
- unidade de temperatura (graus Celsius ou Fahrenheit),
- modo da hora (12 ou 24 horas),
- horas,
- minutos,
- ano,
- mês,
- dia,

Para modificar o valor do parâmetro seleccionado premir o botão **2**. Manter o botão premido para obter um desfile rápido.

Se nenhuma acção for feita durante 7 segundos, o visor volta à apresentação corrente e os dados alterados são gravados.

28 - O ÁUDIO

RÁDIO RD3

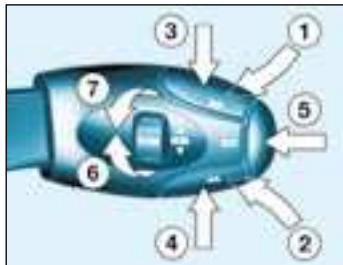

Acção	Comando executado
1 - Pressão (atrás)	Aumento do volume sonoro
2 - Pressão (atrás)	Diminuição do volume sonoro
1 + 2 - Pressão simultânea	Corte do som (mute); restauro do som premindo numa tecla qualquer
3 - Pressão	Busca automática frequência superior (rádio) - Selecção da faixa seguinte (CD)
4 - Pressão	Busca automática frequência inferior (rádio) - Selecção faixa precedente (CD)
5 - Pressão na extremidade	Mudança de fonte (rádio/CD/carregador CD)
6 - Rotação (sentido dos ponteiros do relógio)	Seleccção estação memorizada superior (rádio) - Seleccção CD seguinte
7 - Rotação (contrária aos ponteiros do relógio)	Seleccção estação memorizada inferior (rádio) - Seleccção CD precedente

Tecla		Função
A		Ligar/desligar o rádio.
B	-	Baixar o volume.
C	+	Aumentar o volume.
D	RDS	Ligar/desligar função RDS Pressão de mais de dois segundos: ligar/desligar o modo de seguimento regional
E	TA	Ligar/desligar a prioridade às informações de trânsito Pressão de mais de dois segundos: ligar/desligar a função PTY
H	🎵	Seleccção dos graves, dos agudos, do loudness, da repartição sonora e da correcção automática do volume.
I	▲	Ajuste áudio superior das funções associadas à tecla H .
J	▼	Ajuste áudio inferior das funções associadas à tecla H .
L	▶▶	Busca manual e automática da frequência superior Seleccção da música seguinte (CD) e do PTY (rádio)
M	MAN	Funcionamento manual/automático das teclas L e N .
N	◀◀	Pesquisa manual e automática da frequência inferior. Seleccção da música precedente (CD) e do PTY (rádio)
P	CH.CD	Seleccção da fonte carregador de CD. Pressão de mais de 2 segundos : leitura aleatória.
Q	CD	Seleccção da fonte CD Pressão de mais de 2 segundos: leitura aleatória
R	Radio	Seleccção da fonte rádio. Seleccção das gamas de ondas FM1, FM2, FMast, AM. Pressão de mais de 2 segundos : memorização automática das estações (autostore).
S	▲	Ejecção do CD
1 a 6	1 2 3 4 5 6	Seleccção da estação memorizada Pressão de mais de dois segundos: memorização de uma estação
1 a 5	1 2 3 4 5	Seleccção dos CD do carregador de CD

FUNÇÕES GERAIS



Ligar/desligar

Com a chave de ignição na posição acessórios ou contacto ligado, premir o botão **A** para ligar ou desligar o rádio.

O rádio pode funcionar durante 30 minutos sem ligar a ignição.

Sistema anti-roubo

O rádio está codificado de maneira a funcionar unicamente no seu veículo e não poderá ser utilizado se for instalado num outro veículo.

O sistema anti-roubo é automático e não requer nenhuma manipulação da sua parte.

AJUSTE DO VOLUME SONORO

Efectuar pressões sucessivas na tecla **C** para aumentar o volume sonoro do rádio ou na tecla **B** para o diminuir.

Uma pressão contínua nas teclas **C** e **B** permite uma regulação progressiva do volume.

AJUSTES ÁUDIO

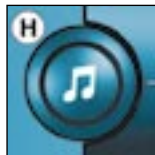

Efectuar pressões sucessivas na tecla **H** para aceder aos ajustes dos graves (**BASS**), dos agudos (**TREB**), do loudness (**LOUD**), do fader (**FAD**), do balanço (**BAL**) e da correcção automática do volume.

A saída do modo áudio efectua-se automaticamente depois de alguns segundos sem acção ou premindo a tecla **H** depois da configuração da correcção automática do volume.

Observação: o ajuste dos graves, dos agudos e do loudness é específico de cada fonte. É possível regulá-los independentemente em rádio, CD ou carregador de CD.

Ajuste dos graves



Quando "**BASS**" é visualizado, premir as teclas **I** ou **J** para fazer variar o ajuste.

- "**BASS-9**" ajuste mínimo dos graves,
- "**BASS 0**" posição normal,
- "**BASS+9**" ajuste máximo dos graves.

Ajuste dos agudos

Quando "**TREB**" é visualizado, premir as teclas **I** ou **J** para fazer variar o ajuste.

- "**TREB-9**" ajuste mínimo dos agudos,
- "**TREB 0**" posição normal,
- "**TREB+9**" ajuste máximo dos agudos

Ajuste do loudness

Esta função permite acentuar automaticamente os graves e os agudos. Premir as teclas **I** ou **J** para activar ou desactivar a função.

Ajuste da repartição sonora frente/atrás (Fader)

Quando **"FAD"** é visualizado, premir as teclas **I** ou **J**.

A tecla **I** permite aumentar o volume sonoro à frente.

A tecla **J** permite aumentar o volume sonoro atrás.

Ajuste da repartição sonora direita/esquerda (Balanço)

Quando **"BAL"** é visualizado, premir as teclas **I** ou **J**.

A tecla **I** permite aumentar o volume sonoro à direita.

A tecla **J** permite aumentar o volume sonoro à esquerda.

Correcção automática do volume

Esta função permite adaptar automaticamente o volume sonoro em função da velocidade do veículo.

Premir as teclas **I** ou **J** para activar ou neutralizar a função.

FONTE RÁDIO

Observações sobre a recepção de rádio

O auto-rádio é submetido a fenómenos que não existem numa instalação rádio de salão. Tanto a recepção em modulação de amplitude AM (GO/PO) como em modulação de frequência (FM), está sujeita a perturbações diversas que não põem em causa a qualidade da sua instalação pois são devidas à natureza dos sinais e à sua propagação.

Em modulação de amplitude, é possível que se notem perturbações quando se passa por baixo de linhas de alta tensão, pontes ou túneis.

Em frequência modulada, a distância da emissora, a reflexão do sinal contra obstáculos (montanhas, colinas, prédios, etc), as zonas de sombra (não cobertas pelos emissores) podem provocar perturbações na recepção.

Seleccção da fonte rádio



Premir a tecla **R**.

Seleccção de uma gama de ondas



Com ligeiras pressões na tecla **"R"**, seleccionam-se as gamas de ondas FM1, FM2, FMast e AM.

Ajuste da repartição sonora frente/atrás (Fader)

Quando **"FAD"** é visualizado, premir as teclas **I** ou **J**.

A tecla **I** permite aumentar o volume sonoro à frente.

A tecla **J** permite aumentar o volume sonoro atrás.

Ajuste da repartição sonora direita/esquerda (Balanço)

Quando **"BAL"** é visualizado, premir as teclas **I** ou **J**.

A tecla **I** permite aumentar o volume sonoro à direita.

A tecla **J** permite aumentar o volume sonoro à esquerda.

Correcção automática do volume

Esta função permite adaptar automaticamente o volume sonoro em função da velocidade do veículo.

Premir as teclas **I** ou **J** para activar ou neutralizar a função.

FONTE RÁDIO

Observações sobre a recepção de rádio

O auto-rádio é submetido a fenómenos que não existem numa instalação rádio de salão. Tanto a recepção em modulação de amplitude AM (GO/PO) como em modulação de frequência (FM), está sujeita a perturbações diversas que não põem em causa a qualidade da sua instalação pois são devidas à natureza dos sinais e à sua propagação.

Em modulação de amplitude, é possível que se notem perturbações quando se passa por baixo de linhas de alta tensão, pontes ou túneis.

Em frequência modulada, a distância da emissora, a reflexão do sinal contra obstáculos (montanhas, colinas, prédios, etc), as zonas de sombra (não cobertas pelos emissores) podem provocar perturbações na recepção.

Seleccção da fonte rádio



Premir a tecla **R**.

Seleccção de uma gama de ondas



Com ligeiras pressões na tecla **"R"**, seleccionam-se as gamas de ondas FM1, FM2, FMast e AM.

Busca automática das estações



Premir brevemente uma das teclas **L** ou **N** para ouvir respectivamente a estação seguinte ou a precedente. Conservando a tecla premida na direcção escolhida obtém-se um desfile contínuo da frequência.

O desfile pára na primeira estação encontrada logo que se soltar a tecla.

Se o programa de informações de trânsito **TA** for seleccionado, unicamente as estações que transmitem este tipo de programa serão escutadas.

A busca de uma estação efectua-se primeiro em sensibilidade "**LO**" (selecção dos emissores mais potentes) para um varrimento da gama de ondas, depois em sensibilidade "**DX**" (selecção de emissores mais fracos e mais longínquos).

Para efectuar directamente uma busca em sensibilidade "**DX**", premir duas vezes as teclas **L** ou **N**.

Busca manual das estações

Premir a tecla "**MAN**".

Premir brevemente uma das teclas **L** ou **N** para aumentar ou diminuir respectivamente a frequência visualizada.

Conservando a tecla premida na direcção escolhida obtém-se um desfile contínuo da frequência.

O desfile pára na primeira estação encontrada logo que se soltar a tecla.

Uma nova pressão na tecla "**MAN**" permite voltar à busca automática das estações.

Memorização manual das estações

Seleccionar a estação pretendida.

Manter premida durante mais de dois segundos uma das teclas de "**1**" a "**6**".

O som é cortado e em seguida torna-se audível confirmando que a estação foi memorizada.

Memorização automática das estações FM (autostore)



Manter premida durante mais de dois segundos a tecla "**R**".

O seu rádio memoriza automaticamente os 6 melhores emissores recebidos em **FM**.

Estas estações são memorizadas na gama de ondas FMast. Quando os seis emissores não puderem ser encontrados, as memórias restantes permanecem inalteradas.

Chamada das estações memorizadas

Em cada gama de ondas, uma ligeira pressão sobre uma das teclas de "**1**" a "**6**" selecciona a estação memorizada correspondente.

SISTEMA RDS

Utilização da função RDS (Radio Data System) na banda FM

O sistema **RDS** permite continuar a ouvir a mesma estação seja qual for a frequência que ela utiliza na região em que se viaja.



Com uma ligeira pressão sobre a tecla "**RDS**", activa-se ou desactiva-se a função.

O ecrã multifunções indicará:

- "**RDS**" se a função estiver activada,
- "**(RDS)**" se a função estiver activada mas não disponível.

Seguimento das estações RDS

O ecrã indica o nome da estação seleccionada. Assim que a função RDS for activada, o rádio busca permanentemente o emissor que difunde a estação seleccionada com a melhor qualidade de audição.

Programa de informações de tráfego (TA)



Premir a tecla "**TA**" para activar ou desactivar a função.

O ecrã multifunções indicará:

- "**TA**" se a função estiver activada,
- "**(TA)**" se a função estiver activada mas não disponível.

Qualquer notícia sobre o tráfego será difundida prioritariamente com qualquer que seja a fonte em serviço (rádio, CD ou carregador de CD).

Se quiser interromper a difusão de uma mensagem, prime-se a tecla "**TA**" e a função será desactivada.

Observação : o volume das informações sobre o tráfego é independente do volume de audição normal do rádio. Poderá ajustá-lo com o botão do volume. O ajuste será memorizado e será utilizado na difusão das próximas mensagens.

Modo regional de seguimento (REG)

Quando estão organizadas em rede, certas estações transmitem programas regionais nas diferentes regiões onde difundem. O modo de seguimento regional permite privilegiar a audição de um mesmo programa.

Para tal, manter premida durante mais de dois segundos a tecla "**RDS**" para activar ou desactivar a função.

Pesquisa por tipo de programa (PTY)

Permite a audição de estações que emitem um tipo de programa específico (Noticiários, Cultura, Desporto, Rock ...).



Quando a **FM** está seleccionada, premir durante mais de dois segundos a tecla "**TA**" para activar ou desactivar a função.

Para procurar um programa "**PTY**":



- activar a função "**PTY**",
- premir brevemente a tecla **L** ou **N** para fazer desfilir a lista dos diferentes tipos de programas propostos,
- quando o programa escolhido aparecer, conservar a tecla **L** ou **N** premida durante mais de dois segundos para efectuar uma busca automática (depois de uma busca automática, a função **PTY** é desactivada).

Em modo **PTY**, os tipos de programas podem ser memorizados. Para isso, conservar uma das teclas de pré-selecção de "**1**" a "**6**" premida durante mais de dois segundos. A chamada do tipo de programa memorizado faz-se com uma pressão breve na tecla correspondente.

Sistema EON

Este sistema liga entre si estações que pertencem à mesma rede. Permite difundir uma informação sobre o trânsito ou um programa **PTY** emitido por uma estação que pertence à mesma rede que a estação em escuta.

Para beneficiar deste serviço, seleccionar o programa de informações sobre o trânsito **TA** ou a função **PTY**.

FONTE DE DISCOS COMPACTOS

Seleção da fonte CD



Depois da introdução de um disco, com a face gravada para cima, o leitor entra automaticamente em funcionamento.

Se um disco estiver já inserido, premir a tecla **Q**.

Ejecção de um disco

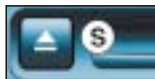

Premir a tecla **S** para ejectar o disco do leitor.

Seleção de uma faixa do disco



Premir a tecla **L** para seleccionar a faixa seguinte.

Premir a tecla **N** para voltar ao início da faixa que se está a ouvir ou para seleccionar o disco precedente.

Escuta acelerada

Conservar uma das teclas **L** ou **N** premidas para efectuar respectivamente uma audição acelerada em avanço ou em retorno rápido.

A audição acelerada pára logo que se soltar a tecla.

Leitura aleatória (RDM)

Com a fonte CD seleccionada, manter a tecla **Q** premida durante dois segundos. As faixas do disco serão lidas numa ordem aleatória. Uma nova pressão na tecla **Q** permite retomar a leitura normal.

O modo de leitura aleatório é desactivado cada vez que se desliga o rádio.



A utilização de discos compactos gravados pode provocar anomalias.

Inserir unicamente discos compactos que tenham uma forma circular.

RECEPÇÃO RÁDIO (AJUSTE DA ANTENA)

A sua instalação de recepção de rádio móvel está sujeita a fenómenos que não existem numa instalação de salão. Tanto a recepção em modulação de amplitude (AM/PO/GO) como em frequência modulada (FM) estão sujeitas a perturbações diversas que não põem em causa a qualidade da sua instalação pois são devidas à natureza dos sinais e à sua propagação.

Em modulação de amplitude é possível que se notem perturbações quando se passa por baixo de linhas de alta tensão, pontes ou túneis.

Em frequência modulada, a distância da emissora, a reflexão do sinal contra obstáculos (montanhas, colinas, prédios, etc...), as zonas de sombra (não cobertas pelas emissões) podem provocar perturbações na recepção.



Berline: Posição recomendada para a antena dianteira para obtenção da melhor recepção.

Não existe uma posição particular para a antena traseira fixa (antena pré-regulada).

SISTEMA ÁUDIO



206



Apresentação

O seu 206 está equipado com um sistema áudio da marca JBL, concebido por medida para o habitáculo do veículo.

No centro do sistema, um amplificador multifunção (1) de 240 Watts (integrado no subwoofer na mala) controla, independentemente, 8 altifalantes de alta definição acústica e o subwoofer.

Este sistema permite obter uma restituição e uma repartição otimizada do som no veículo, quer à frente quer atrás.

Os altifalantes estão situados:

- nos montantes da porta dianteira : dois **Tweeters (2)** para a restituição dos agudos (altas frequências) nos lugares da frente.
- nas duas portas da frente: dois **Woofers (3)**, para a restituição dos graves (baixas frequências) nos lugares da frente;
- nas portas traseiras: dois **Tweeters (4)**, encastrados nos dois **Woofers(5)**, permitindo o equilíbrio das frequências nos lugares traseiros.
- na mala : um **Subwoofer (6)** para a restituição dos graves e dos graves extremos (frequências muito baixas) no conjunto do habitáculo.

Apreciará a sua dinâmica e profundidade acústica, apercebendo-se que o som preenche perfeitamente o espaço sonoro do veículo.

Regulação em modo CD ou rádio

As funções básicas são as mesmas do rádio.

Não requer nenhuma regulação complementar; no entanto, para se aproveitar plenamente o sistema áudio JBL, é aconselhável regular as funções AUDIO (**BASS, TREB, FAD, BAL**) na posição "0" (zero), o Loudness (**LOUD**) na posição "ON" para o modo CD e a posição "OFF" para o modo rádio.



A VENTILAÇÃO

1. Difusores de descongelamento ou desembaciamento do pára-brisas.
2. Difusores de descongelamento ou desembaciamento dos vidros das portas dianteiras.
3. Ventiladores laterais.
4. Ventiladores centrais.
5. Saída de ar para a zona dos pés dos ocupantes da frente.
6. Saída de ar para a zona dos pés dos ocupantes de trás (unicamente com ar condicionado automático).

Conselhos de utilização e observações

Colocar o comando do fluxo de ar a um nível suficiente para assegurar uma boa renovação do ar no habitáculo.

Comando de fluxo de ar em posição **OFF** (neutralização do sistema), o conforto térmico deixa de estar assegurado. Um ligeiro fluxo de ar, devido ao deslocamento do veículo, permanece todavia perceptível.

Escolher a distribuição de ar que melhor se adapte às suas necessidades e às condições do clima.

Modificar progressivamente o ajuste da temperatura para obter um melhor conforto.

Colocar o comando de entrada do ar na posição "Ar exterior", isso facilita o desembaciamento.

Se após uma paragem prolongada ao sol, a temperatura interior permanecer muito elevada, não hesitar em arejar o habitáculo durante alguns instantes.

Para obter uma distribuição de ar perfeitamente homogénea, permanecer atento a não obstruir a grelha de entrada de ar exterior, os difusores, as passagens de ar e as saídas de ar aos pés dos ocupantes.

Em alguns casos de utilização particularmente exigente (tracção da carga máxima em forte declive com temperaturas elevadas), o corte do ar condicionado permite recuperar a potência do motor e, por conseguinte, melhorar a capacidade de tracção do reboque.

Zelar pelo bom estado do filtro do habitáculo, situado ao nível do pára-brisas, sob o capot motor. Substituir com regularidade os elementos filtrantes. Se o meio ambiente assim o determinar, mudá-los duas vezes mais que o normal.

O sistema de ar condicionado não contém cloro e não apresenta perigo para a camada de ozono.

Fazer funcionar o sistema de ar condicionado 5 a 10 minutos, uma ou duas vezes por mês para o manter em perfeitas condições de funcionamento.

A água proveniente da condensação do climatizador evacua-se através de um orifício previsto para esse efeito. Uma poça de água pode assim formar-se sob o veículo quando parado.

Se o sistema não produzir frio, não o utilize e contacte a rede PEUGEOT.

O DESCONGELAMENTO E O DESEMBACIAMENTO

Descongelamento do óculo traseiro e dos retrovisores



Com o motor a funcionar, uma pressão nesta tecla assegura o descongelamento do óculo traseiro e dos retrovisores exteriores.

Apaga automaticamente, cerca de doze minutos depois, para evitar um consumo de corrente excessivo. Uma nova pressão volta a fazê-lo funcionar durante doze minutos.

É possível parar o funcionamento do descongelamento antes da sua extinção automática premindo de novo na tecla.

Apagar o descongelamento desde que julgue necessário, pois um fraco consumo de corrente permite uma diminuição do consumo do combustível.

Desembaciamento manual

Para desembaciar rapidamente o pára-brisas e os vidros laterais :

- ligar o ar condicionado,
- colocar os comandos de temperatura e de fluxo de ar na posição de máximo,
- fechar os ventiladores centrais,
- colocar o comando de entrada de ar exterior à esquerda, na posição "Ar Exterior".

Desembaciamento automático, programa visibilidade

Em alguns casos, o programa AUTO pode ser insuficiente para desembaciar o pára-brisas e os vidros laterais (humidade, numerosos passageiros, gelo...).

Seleccionar o programa de desembaciamento "**visibilidade**" premindo esta tecla para obter rapidamente os vidros limpos.

Para abandonar este programa e regressar ao programa AUTO, premir a tecla **AUTO**.

O AQUECIMENTO / A VENTILAÇÃO

O aquecimento e a ventilação só podem funcionar com o motor em funcionamento.



1. Regulação da temperatura

Rodar o comando de azul (frio) a vermelho (quente) para modular a temperatura à sua conveniência.

2. Regulação da distribuição de ar



Pára-brisas e vidros laterais (desembaciamento e descongelamento).



Pára-brisas, vidros laterais e pés dos ocupantes.



Pés dos ocupantes.

Estas regulações são recomendadas para climas frios.



Ventiladores centrais e laterais.

Esta regulação é recomendada para climas quentes.

A repartição do ar pode ser modulada colocando o comando numa posição intermédia.

3. Regulação do fluxo de ar



Rodar o comando da posição 1 para a posição 4, para obter um fluxo de ar suficiente para assegurar o seu conforto.

4. Entrada de ar / Recirculação do ar

A recirculação do ar interior permite isolar o habitáculo dos cheiros e fumos exteriores.

A entrada de ar exterior permite evitar e eliminar o desembaciamento do pára-brisas e dos vidros laterais.



Entrada de ar.



Recirculação do ar.

Mover o comando manual 4 para a direita em posição "Recirculação do ar interior".

Logo que possível, mover o comando manual 4 para a esquerda para regressar à posição "Entrada de ar exterior", afim de evitar os riscos de degradação da qualidade do ar.

42 - O CONFORTO

AR CONDICIONADO

O ar condicionado só pode funcionar com o motor em marcha.



1. Ligar/Desligar o ar condicionado

O ar condicionado está previsto para funcionar eficazmente em todas as estações, com os vidros fechados. No Verão, permite baixar a temperatura e no Inverno, acima de 0°C, de aumentar a eficácia do desembaçamento.



Premir o interruptor, a luz avisadora acende.

O ar condicionado não funciona quando o comando de ajuste do fluxo de ar está na posição "OFF".

Para assegurar o bom funcionamento do seu sistema de ar condicionado, recomendamos-lhe que o faça controlar com regularidade.

2. Regulação da temperatura

Rodar o comando do azul (frio) ao vermelho (quente) para modular a temperatura consoante o seu desejo.

3. Regulação da distribuição do ar



Pára-brisas e vidros laterais (desembaciamento-descongelamento).



Pára-brisas, vidros laterais e pés dos ocupantes



Pés dos ocupantes

Estas regulações são recomendadas para os climas frios



Difusores centrais e laterais. Esta regulação é recomendada para climas quentes

A distribuição do ar pode ser modulada colocando o comando numa posição intermédia.

4. Regulação do fluxo de ar



Rodar o comando da posição **1** para a posição **4** para obter um fluxo de ar suficiente para assegurar o seu conforto.

5. Entrada de ar / Recirculação do ar



Entrada de ar exterior



Recirculação do ar.

A recirculação do ar interior permite isolar o habitáculo dos cheiros e fumos exteriores.

A entrada de ar exterior permite evitar e eliminar o desembaciamento do pára-brisas e dos vidros laterais.

Utilizada simultaneamente com o ar condicionado, a recirculação do ar permite melhorar as performances.

Utilizada em clima húmido, a recirculação apresenta o risco de embaciamento dos vidros.

Mover o comando manual **5** para a direita para ficar na posição "Recirculação do ar interior".

Logo que possível, mudar o comando manual **5** para a esquerda para ficar na posição "Entrada de ar exterior", a fim de evitar os riscos de degradação da qualidade do ar.

O AR CONDICIONADO AUTOMATICO

O ar condicionado só pode funcionar com o motor em funcionamento.



Funcionamento automático

1. Regulação da temperatura



O valor indicado no ecrã corresponde a um nível de conforto e não a uma temperatura em graus Celsius ou Fahrenheit.

Carregar nas setas **1** (para cima ou para baixo) para modificar este valor. Uma regulação próxima de 21°C permite obter um bom conforto.

2. Gestão através do programa AUTO



Carregar na tecla "**AUTO**". Recomendamos a utilização deste modo : ele regula automaticamente e de maneira otimizada o conjunto das funções, temperatura no habitáculo, fluxo de ar, distribuição do ar e re-circulação do ar, de acordo com o valor que seleccionou. Este sistema está previsto para funcionar eficazmente em todas as estações, com os vidros fechados.

Observação: para o seu conforto entre dois arranques do seu veículo, os ajustes são conservados, se a temperatura do habitáculo variar pouco; senão o funcionamento retoma em modo automático.

Com o motor frio, a fim de evitar uma difusão de ar frio demasiado importante, a ventilação só atingirá o seu nível de optimização progressivamente.

Ao entrar no veículo, se a temperatura interior for muito mais fria ou mais quente que o valor de conforto, não é útil modificar o valor apresentado para atingir o conforto desejado. O sistema compensa automaticamente e o mais rapidamente possível a diferença de temperatura.

Funcionamento manual

Pode-se, se quiser, fazer uma escolha diferente da que é proposta pelo sistema modificando a regulação. As outras funções continuarão a ser geridas automaticamente.

Uma pressão na tecla **AUTO** permite voltar ao funcionamento automático.

3. Ligar/Desligar o ar condicionado



Uma pressão nesta tecla permite desligar o ar condicionado.

O símbolo "ECO" aparece.

Uma nova pressão assegura o retorno ao funcionamento automático do ar condicionado. O símbolo "A/C" aparece.

Notas

Para evitar o embaciamento dentro do veículo por tempo fresco ou húmido, é aconselhável evitar o modo "ECO".

Para assegurar o bom funcionamento do seu sistema de ar condicionado, recomendamos-lhe igualmente de o fazer controlar com regularidade.

4. Repartição do ar



Pressões sucessivas nesta tecla permitem dirigir alternadamente o fluxo de ar para:

- o pára-brisas (desembaciamento ou descongelamento),
- o pára-brisas e a zona dos pés dos passageiros,
- a zona dos pés dos passageiros,
- os ventiladores centrais e laterais e a zona dos pés dos passageiros,
- os ventiladores centrais e laterais.

5. Fluxo de ar



Premir respectivamente nas teclas "+" e "-" para aumentar ou diminuir o fluxo de ar.

6. Entrada de ar / Recirculação do ar



Uma pressão nesta tecla permite fazer recircular o ar interior. A recirculação, indicada pelo visor, permite isolar o habitáculo dos maus cheiros e dos fumos exteriores.

Evitar o funcionamento prolongado em recirculação do ar interior (risco de embaciamento e de degradação da qualidade do ar).

Uma nova pressão nesta tecla assegura o retorno à gestão automática da entrada de ar.

7. Neutralização do sistema



A tecla **OFF** neutraliza todas as funções do sistema.

O conforto térmico e o desembaciamento já não são assegurados mas um ligeiro fluxo de ar é mantido.

Uma nova pressão na tecla **OFF**, **AUTO** ou "**visibilidade**" reactiva o sistema com os valores anteriores à neutralização.

Observação : se desejar cortar completamente o fluxo de ar, premir na tecla de entrada de ar 7.

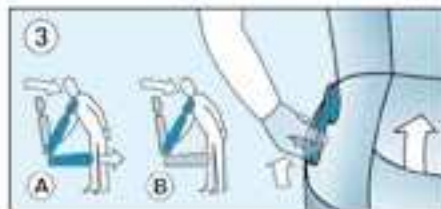

OS BANCOS DIANTEIROS

1 - Regulação longitudinal

Levantar o comando e fazer deslizar o banco para a frente ou para trás.

2 - Ajuste do apoio de cabeça em altura e em inclinação

Para o subir, puxá-lo para cima.

A regulação está correcta quando a borda superior do apoio de cabeça se encontrar à altura do alto da cabeça.

O apoio de cabeça está equipado com uma armação com entalhes que impedem a sua descida (dispositivo de segurança em caso de choque).

Para descer o apoio de cabeça, é necessário:

- carregar no botão situado na guia esquerda, na base da armação do apoio de cabeça,
- e simultaneamente empurrá-lo para baixo.

Para o retirar, carregar no pino.

O apoio de cabeça é igualmente ajustável na inclinação.

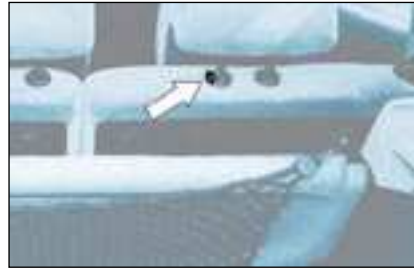

Apoios de cabeça traseiros do tipo "vírgula"

São ajustáveis em altura e desmontáveis.

Para baixá-los, carregar no espigão.

Para os retirar, puxar para cima até ao batente e carregar no comando de desbloqueio.

3 - Acesso aos lugares traseiros

(3 portas), **A** ou **B** segundo a versão

- A.** Agarrar uma das duas pegas e empurrar para a frente para dobrar o encosto e avançar o banco.

Ao repor o banco no lugar, ele volta à sua posição inicial.

Ninguém, nem qualquer objecto deve impedir o banco de retomar a posição inicial ; o regresso a esta posição é necessário ao seu trancamento.

É impossível aceder aos lugares traseiros se o banco dianteiro estiver na posição cama.

- B.** Colocar os dedos num dos dois manípulos e empurre para a frente para rebater o encosto. O assento não avança. Ao voltar a colocá-lo no lugar, o encosto retoma a sua inclinação inicial.

4 - Ajuste em altura

Puxar o comando para cima.

Aliviar o peso sobre o banco para subir ou carregar no banco para baixar.

5 - Regulação da inclinação do encosto

Empurrar um dos dois comandos para trás.

6 - Comando do aquecimento dos bancos

Carregar no interruptor. A temperatura é regulada automaticamente.

Uma nova pressão interrompe o funcionamento.



Nunca circular com os apoios de cabeça retirados; estes devem estar instalados e correctamente ajustados.

OS BANCOS DIANTEIROS

1 - Regulação longitudinal

Levantar o comando e fazer deslizar o banco para a frente ou para trás.

2 - Ajuste do apoio de cabeça em altura e em inclinação

Para o subir, puxá-lo para cima.

A regulação está correcta quando a borda superior do apoio de cabeça se encontrar à altura do alto da cabeça.

O apoio de cabeça está equipado com uma armação com entalhes que impedem a sua descida (dispositivo de segurança em caso de choque).

Para descer o apoio de cabeça, é necessário:

- carregar no botão situado na guia esquerda, na base da armação do apoio de cabeça,
- e simultaneamente empurrá-lo para baixo.

Para o retirar, carregar no pino.

O apoio de cabeça é igualmente ajustável na inclinação.

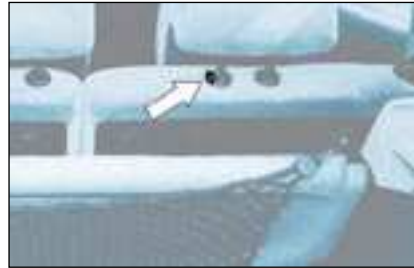

Apoios de cabeça traseiros do tipo "vírgula"

São ajustáveis em altura e desmontáveis.

Para baixá-los, carregar no espigão.

Para os retirar, puxar para cima até ao batente e carregar no comando de desbloqueio.

3 - Acesso aos lugares traseiros

(3 portas), **A** ou **B** segundo a versão

- A.** Agarrar uma das duas pegas e empurrar para a frente para dobrar o encosto e avançar o banco.

Ao repor o banco no lugar, ele volta à sua posição inicial.

Ninguém, nem qualquer objecto deve impedir o banco de retomar a posição inicial ; o regresso a esta posição é necessário ao seu trancamento.

É impossível aceder aos lugares traseiros se o banco dianteiro estiver na posição cama.

- B.** Colocar os dedos num dos dois manípulos e empurre para a frente para rebater o encosto. O assento não avança. Ao voltar a colocá-lo no lugar, o encosto retoma a sua inclinação inicial.

4 - Ajuste em altura

Puxar o comando para cima.

Aliviar o peso sobre o banco para subir ou carregar no banco para baixar.

5 - Regulação da inclinação do encosto

Empurrar um dos dois comandos para trás.

6 - Comando do aquecimento dos bancos

Carregar no interruptor. A temperatura é regulada automaticamente.

Uma nova pressão interrompe o funcionamento.



Nunca circular com os apoios de cabeça retirados; estes devem estar instalados e correctamente ajustados.

48 - O CONFORTO



OS LUGARES TRASEIROS

Para rebater os assentos traseiros:

- levantar a parte da frente do assento 1,
- inclinar o assento 1 contra os bancos dianteiros,

- posicionar o cinto sob o passador de correia 2,
- puxar o comando 3 para desbloquear o encosto 4,
- retirar o apoio de cabeça ou baixá-lo,
- inclinar o encosto 4.

Começar sempre pelo assento e nunca pelo encosto (risco de deterioração).

Para repor o assento:

- endireitar o encosto,
- rebater o assento,
- reposicionar as caixas de bloqueio antes de bloquear a parte da frente do assento.

Ter cuidado para não entalar os cintos.



O BANCO TRASEIRO

Para rebater o banco traseiro:

- levantar a parte da frente do assento 1,
- inclinar o assento 1 contra os bancos da frente,

- posicionar o cinto sob o passador de correia 2,
- puxar os comandos 3 para desbloquear o encosto 4,
- retirar os apoios de cabeça ou baixá-los,
- inclinar o encosto 4.

Começar sempre pelo assento e nunca pelo encosto (risco de deterioração).

Para repor o assento:

- endireitar o encosto,
- rebater o assento,
- reposicionar as caixas de bloqueio antes de bloquear a parte da frente do assento.

Ter cuidado para não entalar os cintos.

50 - O CONFORTO



Desmontagem do assento traseiro

- Dobrar o assento contra os bancos dianteiros.
- Apertar as fixações do assento para soltá-las das suas fixações.
- Retirar o assento.



Encosto rebatível

- Retirar o apoio de cabeça para obter a inclinação máxima do encosto do banco.
- Pressionar o comando **5** para trás para inclinar o encosto do banco.



TRANSPORTE DE OBJECTOS COMPRIDOS

Banco dianteiro:

- Rebater o encosto para a frente servindo-se do comando **5** (ver parágrafo correspondente).

Banco traseiro:

- Desmontar o assento,
- Bascular o encosto.



O BANCO TRASEIRO

Para rebater o banco traseiro:

- levantar a parte da frente do assento 1,
- inclinar o assento 1 contra os bancos da frente,

- posicionar o cinto sob o passador de correia 2,
- puxar os comandos 3 para desbloquear o encosto 4,
- retirar os apoios de cabeça ou baixá-los,
- inclinar o encosto 4.

Começar sempre pelo assento e nunca pelo encosto (risco de deterioração).

Para repor o assento:

- endireitar o encosto,
- rebater o assento,
- reposicionar as caixas de bloqueio antes de bloquear a parte da frente do assento.

Ter cuidado para não entalar os cintos.

GENERALIDADES SOBRE OS BANCOS PARA CRIANÇAS

Preocupação constante da PEUGEOT aquando da concepção do seu veículo, a segurança dos seus filhos depende também de si.

Para proporcionar uma segurança máxima, respeitar as seguintes instruções:

- em conformidade com a Directiva 2003/20, **todas as crianças com menos de 12 anos ou com uma altura inferior a um metro e cinquenta devem ser transportadas em bancos para crianças homologados e adaptados aos seus pesos respectivos**, nos lugares equipados com cinto de segurança ou de fixações ISOFIX *.
- **estatisticamente, os lugares mais seguros para o transporte das crianças são os lugares traseiros do veículo.**
- **uma criança com menos de 9 kg deve obrigatoriamente ser transportada na posição "de costas para a estrada", tanto à frente como atrás.**

A PEUGEOT aconselha o transporte das crianças nos **lugares traseiros** do seu veículo:

- **"de costas para a estrada"** até à idade de 2 anos.
- **"de frente para a estrada"** a partir dos 2 anos.

INSTALAÇÃO DE UM BANCO PARA CRIANÇAS COM UM CINTO DE SEGURANÇA DE TRÊS PONTOS

"De costas para a estrada"

Quando um banco para crianças "de costas para a estrada" estiver instalado **no lugar do passageiro da frente**, o airbag passageiro deve ser imperativamente neutralizado. Senão, **a criança corre o risco de ser gravemente ferida ou mesmo morta** aquando do disparo do airbag.



"De frente para a estrada"

Quando um banco para crianças "de frente para a estrada" estiver instalado **no lugar do passageiro da frente**, regular o banco do veículo na posição longitudinal intermédia com o encosto levantado e deixar o airbag passageiro activado.



Posição longitudinal intermédia

* As regras de transporte de crianças são específicas a cada país. Consultar a legislação em vigor no seu país.



Airbag passageiro OFF

OS BANCOS PARA CRIANÇAS RECOMENDADOS PELA PEUGEOT

A PEUGEOT propõe uma gama completa de bancos para criança referenciados que se fixam com o **cinto de segurança de três pontos**:

Grupo 0: do nascimento aos 10 kg
Grupo 0+: do nascimento aos 13 kg



L1
"RÖMER Baby-Safe Plus"
instala-se de costas para a estrada.

Grupos 1, 2 e 3 : de 9 a 36 kg



L2
"KIDDY Life"
Para a segurança das crianças mais novas (de 9 a 18 kg), a PEUGEOT recomenda o uso da protecção.

Grupos 2 e 3: de 15 a 36 kg



L3
"RECARO Start".



L4
"KLIPPAN Optima"
A partir dos seis anos (cerca 22 kg) só a sobre-elevação é utilizada.



CONSELHOS PARA OS BANCOS DE CRIANÇAS

Uma instalação incorrecta de um banco para crianças compromete a protecção destas em caso de colisão.

Pensar em trancar os cintos de segurança ou as fivelas dos bancos para crianças **limitando ao máximo as folgas** em relação ao corpo da criança, mesmo para curtos trajectos.

Para uma instalação optimizada de um banco para crianças "de frente para a estrada", verificar que o seu encosto está bem apoiado ao encosto do banco do veículo e que o apoio de cabeça não incomoda.

Se tiver que retirar o apoio de cabeça, assegurar-se de que fica bem arrumado ou fixo para evitar que o mesmo se transforme em projectil no caso de uma travagem brusca.

As crianças com menos de 10 anos não devem ser transportadas "de frente para a estrada" no lugar do passageiro da frente, excepto quando os lugares traseiros já estiverem ocupados por outras crianças ou se os bancos traseiros estiverem inutilizáveis ou não existirem.

Neutralizar o airbag do passageiro assim que um banco para crianças "de costas para a estrada" for instalado no lugar da frente. Caso contrário, a criança corre o risco de sofrer ferimentos graves ou mesmo morte quando da activação do airbag.

Instalação de uma sobre-elevação

A parte torácica do cinto deve estar posicionada sobre o ombro da criança sem lhe tocar o pescoço.

Verificar que a parte abdominal do cinto de segurança passa bem sobre as coxas da criança.

A PEUGEOT recomenda a utilização da sobre-elevação com encosto, equipado com uma guia para o cinto ao nível do ombro.

Por razões de segurança nunca deixar:

- uma ou várias crianças sozinhas e sem vigilância no interior de um veículo,
- uma criança ou um animal num veículo exposto ao sol com as janelas fechadas,
- as chaves ao alcance das crianças no interior do veículo.

Para impedir a abertura accidental das portas, utilizar o dispositivo "Segurança das crianças".

Assegurar-se de que só abre um terço da superfície dos vidros traseiros.

Para proteger as crianças mais jovens dos raios solares, utilizar cortinas laterais nos vidros traseiros.



Airbag passageiro OFF

OS BANCOS PARA CRIANÇAS RECOMENDADOS PELA PEUGEOT

A PEUGEOT propõe uma gama completa de bancos para criança referenciados que se fixam com o **cinto de segurança de três pontos**:

Grupo 0: do nascimento aos 10 kg
Grupo 0+: do nascimento aos 13 kg



L1
"RÖMER Baby-Safe Plus"
instala-se de costas para a estrada.

Grupos 1, 2 e 3 : de 9 a 36 kg



L2
"KIDDY Life"
Para a segurança das crianças mais novas (de 9 a 18 kg), a PEUGEOT recomenda o uso da protecção.

Grupos 2 e 3: de 15 a 36 kg





L3
"RECARO Start".



L4
"KLIPPAN Optima"
A partir dos seis anos (cerca 22 kg) só a sobre-elevação é utilizada.

O LUGAR DOS BANCOS PARA CRIANÇA FIXADOS COM O CINTO DE SEGURANÇA

Em conformidade com a regulamentação europeia (Directiva 2000/3), esta tabela indica-lhe as possibilidades de instalação dos bancos para crianças fixados com o cinto de segurança e homologados em universal (a), em função do peso da criança e do seu lugar no veículo.

Lugar	Peso da criança / idade indicativa			
	Inferior a 13 kg (grupos 0 (b) e 0+) Até ≈ 1 ano	De 9 a 18 kg (grupo 1) De 1 a ≈ 3 anos	De 15 a 25 kg (grupo 2) De 3 a ≈ 6 anos	De 22 a 36 kg (grupo 3) De 6 a ≈ 10 anos
Lugar do passageiro da frente (c) Banco fixo, Banco regulável em altura 	U	U	U	U
Lugar lateral traseiro 	U	U	U	U
Lugar central traseiro Cinto de segurança de 3 pontos 	X	UF	UF	UF
Lugar central traseiro (d) Cinto de segurança de 2 pontos 	X	UF	UF	UF

- (a) Banco para crianças universal : banco para crianças podendo ser instalado em todos os veículos com o cinto de segurança.
- (b) Grupo 0 : do nascimento a 10 kg.
- (c) Consultar a legislação em vigor no seu país, antes de instalar a criança neste lugar.

(d) Os bancos para crianças "RECARO Start" (L3) e "KLIPPAN Optima" (L4) não devem ser instalados no lugar central traseiro quando este estiver equipado com um cinto de segurança de dois pontos.

U : Lugar adaptado à instalação de um banco para crianças fixado com um cinto de segurança e homologado em "universal". Bancos para crianças "De costas para a estrada" e "De frente para a estrada".

UF : Lugar adaptado à instalação de um banco para crianças fixado com um cinto de segurança e homologado em "universal". Bancos para crianças somente "De frente para a estrada".

X : Lugar não adaptado à instalação de um banco para crianças do grupo de peso indicado.

FIXAÇÕES "ISOFIX"

Estes bancos , estão equipados com fixações ISOFIX.



Trata-se de dois anéis situados entre o encosto e o assento do banco.

Os bancos para crianças ISOFIX estão equipados com dois trincos que vão facilmente encaixar-se nestes anéis.



Este sistema de fixação ISOFIX assegura-lhe uma montagem fiável, sólida e rápida do banco para crianças no seu veículo.

O BANCO PARA CRIANÇA ISOFIX RECOMENDADO PELA PEUGEOT E HOMOLOGADO NO SEU VEÍCULO**O RÖMER Duo mais Isofix (classe de volume B1)****Grupo 1: de 9 a 18 kg**

Instala-se de frente para a estrada.

Está equipado com uma cinta alta a fixar ao anel superior ISOFIX, chamado TOP TETHER.

Três inclinações do escudo: posições sentado, repouso e deitado.

Este banco para criança pode igualmente ser utilizado nos lugares não equipados com fixações ISOFIX.

Nesses casos ele é obrigatoriamente fixo ao veículo pelo cinto de segurança de três pontos.

Seguir as indicações de montagem do banco para crianças inscritas no manual de instalação fornecido pelo fabricante do mesmo.



AS CHAVES

Elas permitem accionar **independentemente** o comando de neutralização do airbag passageiro, o anti-roubo da direcção e ligar a ignição.

Sem trancamento / destrancamento centralizado manual

A chave permite-lhe igualmente abrir/fechar as portas dianteiras, a mala e o tampão do depósito de gasolina.

Com trancamento / destrancamento centralizado

As chaves permitem, a partir das portas dianteiras, trancar ou destrancar todas as portas e a mala.

Se uma das portas ou a mala estiverem abertas, o fecho centralizado não se efectua.

Com trancamento / destrancamento centralizado por telecomando

Uma pressão no botão **A** permite o trancamento do veículo.

É visualizado pelo acendimento fixo dos indicadores de direcção durante cerca de dois segundos.

Uma pressão no botão **B** permite o destrancamento do veículo.

É assinalado pelo piscar rápido dos indicadores de direcção.

Evitar manusear o botão do telecomando fora do alcance do veículo porque pode torná-lo inoperante. Seria então necessário proceder a uma nova sincronização do telecomando (ver capítulo correspondente).

Esquecimento da chave

O esquecimento da chave no anti-roubo da direcção é assinalado por um sinal sonoro ao abrir a porta do condutor.

Localização do veículo

Para localizar o seu veículo, previamente trancado, num parque de estacionamento:

- ☞ premir o botão **A**, as luzes do tecto acendem e os indicadores de mudança de direcção piscam durante alguns segundos.

Substituição da pilha do telecomando

Ref. da pilha: CR2016 / 3 volts.

A informação "pilha gasta" é dada por um sinal sonoro acompanhado pela mensagem "**Pilha telecomando gasta**" no ecrã multifunções.

Para substituir a pilha, desapertar o parafuso e, com uma moeda, soltar a tampa ao nível do anel (pilha CR. 2016/3 volts).

Se depois da substituição da pilha o telecomando não funcionar, proceder a uma reinicialização.

Reinicialização do telecomando

- ☞ Desligar a ignição.
- ☞ Ligar novamente a ignição.
- ☞ Carregar imediatamente no botão **A** durante alguns segundos.
- ☞ Desligar a ignição e retirar a chave com telecomando do anti-roubo. O telecomando fica novamente operacional.

ANTI-ARRANQUE ELECTRÓNICO

Bloqueia o sistema de controlo do motor desde o desligar da chave e impede a ignição do veículo por efracção.

A chave possui uma pastilha electrónica dotada com um código especial. Ao ligar a chave, o código deverá ser reconhecido para que a ignição seja possível.



Anotar cuidadosamente o número de cada chave. Este número está codificado na etiqueta anexa à chave.

O telecomando de alta frequência é um sistema sensível; não o manipular nos bolsos pois arrisca-se a destrancar o veículo inadvertidamente.

O telecomando não funciona quando a chave está inserida no anti-roubo, mesmo com a ignição desligada, excepto para a reinicialização.

Circular com as portas trancadas pode dificultar o acesso dos socorros ao habitáculo em caso de emergência.

Por medida de segurança (crianças a bordo), retirar a chave do anti-roubo quando sair do veículo mesmo que seja por pouco tempo.

Em caso de mau funcionamento do sistema, o avisador do botão de trancamento centralizado, situado na parte central do painel de bordo, pisca rapidamente ao ligar a chave (2ª posição da chave).

Neste caso, o veículo não arranca. Consulte rapidamente a rede PEUGEOT.

Evite manusear os botões do seu telecomando fora do alcance do veículo.

Pode torná-lo inoperante. Seria então necessário proceder a uma nova reinicialização.

Na compra de um veículo de ocasião, mandar fazer uma memorização das chaves pela rede PEUGEOT para ficar seguro que as chaves em sua posse são as únicas que permitem pôr o seu veículo em funcionamento.

Não faça nenhuma modificação no sistema anti-arranque electrónico.

Em caso de perda das chaves

Dirija-se à rede PEUGEOT com o cartão cinzento do veículo e o seu bilhete de identidade.

A rede PEUGEOT poderá recuperar o código da chave e o código do transmissor para encomendar a substituição da chave.

ANTI-ARRANQUE ELECTRÓNICO

Bloqueia o sistema de controlo do motor desde o desligar da chave e impede a ignição do veículo por efracção.

A chave possui uma pastilha electrónica dotada com um código especial. Ao ligar a chave, o código deverá ser reconhecido para que a ignição seja possível.



Anotar cuidadosamente o número de cada chave. Este número está codificado na etiqueta anexa à chave.

O telecomando de alta frequência é um sistema sensível; não o manipular nos bolsos pois arrisca-se a destrancar o veículo inadvertidamente.

O telecomando não funciona quando a chave está inserida no anti-roubo, mesmo com a ignição desligada, excepto para a reinicialização.

Circular com as portas trancadas pode dificultar o acesso dos socorros ao habitáculo em caso de emergência.

Por medida de segurança (crianças a bordo), retirar a chave do anti-roubo quando sair do veículo mesmo que seja por pouco tempo.

Em caso de mau funcionamento do sistema, o avisador do botão de trancamento centralizado, situado na parte central do painel de bordo, pisca rapidamente ao ligar a chave (2ª posição da chave).

Neste caso, o veículo não arranca.

Consulte rapidamente a rede PEUGEOT.

Evite manusear os botões do seu telecomando fora do alcance do veículo.

Pode torná-lo inoperante. Seria então necessário proceder a uma nova reinicialização.

Na compra de um veículo de ocasião, mandar fazer uma memorização das chaves pela rede PEUGEOT para ficar seguro que as chaves em sua posse são as únicas que permitem pôr o seu veículo em funcionamento.

Não faça nenhuma modificação no sistema anti-arranque electrónico.

Em caso de perda das chaves

Dirija-se à rede PEUGEOT com o cartão cinzento do veículo e o seu bilhete de identidade.

A rede PEUGEOT poderá recuperar o código da chave e o código do transmissor para encomendar a substituição da chave.

PORTAS

Abertura das portas pelo exterior



Abertura das portas pelo interior



Trancamento / Destrancamento a partir do interior



Sem fecho centralizado

Para trancar, pressionar o botão **A**. O botão tranca a porta em questão. O botão da porta do condutor permite trancar a porta e a mala.

Para destrancar, puxar o botão **A** ou accionar o manípulo.



Com trancamento centralizado

Para trancar/ destrancar, premir o botão **B**.

Alerta "porta aberta"

Com o motor a trabalhar, quando uma porta estiver mal fechada soar um alerta e aparecerá uma mensagem ou desenho localizando-a no ecrã multifunções.

Com o veículo em andamento, quando o botão da luz do tecto estiver na posição "iluminação à abertura de uma porta", esta luz piscará.



Trancamento centralizado automático das portas

As portas podem trancar-se automaticamente quando em movimento (velocidade superior a 10 km/h).

Para além de 10 km/h, para destrancar momentaneamente as portas, efectue uma ligeira pressão no botão **B**.

Esta função pode ser activada ou neutralizada.

Activação

Exercer uma pressão demorada no botão **B**.

A activação da função é acompanhada por um sinal sonoro e por uma mensagem no ecrã multifunções.

A mensagem reaparece sempre que ligar a ignição.

Neutralização

Exercer uma pressão demorada no botão **B**.

Observações: se uma das portas estiver aberta, o trancamento interior e o trancamento centralizar automático não se efectuarão.

Se a mala estiver aberta, o trancamento automático centralizado das portas efectuar-se-á.



SEGURANÇA PARA CRIANÇAS

Interdição de abertura pelo interior de cada uma das portas traseiras.

Rodar o comando **1** um quarto de volta com a chave de ignição.

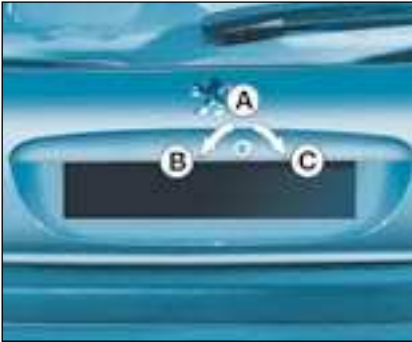

TRANCAMENTO/ DESTRANCAMENTO DA MALA

Sem trancamento centralizado

Para fechar, rodar a chave de **A** para **C**.
Para abrir, rodar a chave de **A** para **B**, carregar na pega e levantar a tampa da mala.

Com trancamento centralizado

O trancamento e o destrancamento da mala é simultâneo com o das portas.

A iluminação é comandada pela abertura da mala.

Alerta "mala aberta"

Quando a tampa da mala estiver mal fechada:

- **motor ligado**, é avisado por um sinal sonoro e por uma mensagem ou um desenho no ecrã multifunções,
- **veículo em movimento**, a luz do tecto pisca se o botão estiver nessa posição.



COMANDO DE EMERGÊNCIA

Permite, em caso de falha no funcionamento do trancamento centralizado, destrancar a tampa da mala:

- rebater os bancos traseiros para aceder à mala pelo interior da viatura;
- puxar a guarnição da tampa da mala para a soltar;
- accionar o puxador de abertura **1** para cima.

ENCHIMENTO DO DEPÓSITO DE COMBUSTÍVEL

O enchimento de combustível deve ser feito com o **motor parado**.

Introduzir a chave e rodar para a esquerda.

Retirar o tampão.

Uma etiqueta indica o tipo de combustível a utilizar.

Se encher o seu depósito não insista para além da terceira paragem da pistola porque isso poderia provocar um mau funcionamento do seu veículo.

A capacidade do depósito é de cerca de 50 litros.



ABERTURA DO CAPOT MOTOR

Por dentro: puxar o manípulo situado à esquerda, sob o painel de bordo.

Por fora: puxar a patilha e levantar o capot.



VARETA DO CAPOT

Fixar o equilibrador para manter o capot aberto.

Antes de fechar o capot repor a vareta no seu alojamento.

Para fechar

Baixar o capot e largá-lo no fim do curso.

Confirmar se o capot ficou bem fechado.

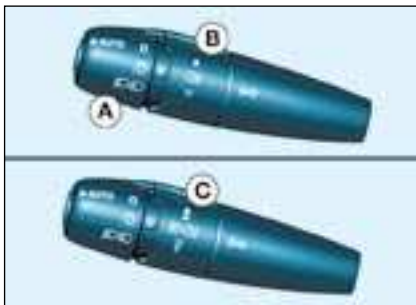

COMANDO DE ILUMINAÇÃO

Luzes dianteiras e traseiras

A selecção efectua-se por rotação do anel **A**.



Luzes apagadas



Mínimos



Faróis de médios e de máximos



Acendimento automático dos faróis

Inversão de faróis médios / máximos

Puxar o comando para si.

Esquecimento dos faróis acesos

Com a ignição desligada e o acendimento automático dos faróis neutralizado, quando a porta do lado condutor é aberta ouve-se um sinal sonoro se foram deixadas as luzes acesas.

Faróis de nevoeiro dianteiros e luz de nevoeiro traseira

A selecção efectua-se por rotação do anel para a frente para acender e para trás para apagar. O estado é visualizado pelo visor do quadrante.

Veículos equipados com luz de nevoeiro traseira (anel B)



Luz de nevoeiro traseira

Só pode funcionar com os faróis de médios e de máximos.

Observação: aquando de um corte automático das luzes, a luz de nevoeiro traseira e os faróis de médios permanecem acesos (rodar o anel para trás para apagar a luz de nevoeiro traseira. Os faróis de médios e de posição apagam-se então).

Veículos equipados com faróis de nevoeiro dianteiros e luz de nevoeiro traseira (anel C)



Faróis de nevoeiro dianteiros (1ª rotação do anel para a frente).

Funcionam com os faróis de mínimos / médios.



Faróis de nevoeiro dianteiros e luz de nevoeiro traseira (2ª rotação do anel para a frente).

Observação : para apagar a luz de nevoeiro traseira e os faróis de nevoeiro dianteiros, rode o anel duas vezes de seguida para trás.

Observação: aquando de um corte automático das luzes ou de um corte manual dos faróis de médios, os faróis de nevoeiro dianteiros, a luz de nevoeiro traseira e os faróis de mínimos permanecem acesos (rodar o anel para trás para apagar os faróis de nevoeiro dianteiros. Os mínimos apagam-se então).

Luz de acompanhamento temporário (Follow me home)

Ao deixar o seu veículo, os faróis de mínimos e de médios podem permanecer acesos cerca de 30 segundos.

Para isso:

- colocar a chave na posição **STOP**,
- colocar o comando de iluminação na posição **0**,
- faça um "sinal de luzes",
- saia e tranque o veículo.



Com tempo claro chuvoso, tanto de dia como de noite, os faróis de nevoeiro da frente e a luz de nevoeiro traseira acesos encandeam e são proibidos.

Não esquecer de os apagar logo que deixem de ser necessários.

Indicadores de mudança de direcção (piscas)



Esquerda: comutador para baixo.

Direita: comutador para cima.

ACENDIMENTO AUTOMÁTICO DOS FARÓIS

Os mínimos e os médios acendem automaticamente em caso de fraca luminosidade e durante o funcionamento contínuo do limpa-vidros e apagam-se desde que a luminosidade se tornar suficiente ou quando os limpa-vidros deixarem de funcionar.

Com tempo de nevoeiro ou com neve, o sensor de luminosidade pode detectar uma luz suficiente, os faróis não se acenderão automaticamente. Se necessário deve acender manualmente as luzes de médios.

Esta função está activada aquando da entrega do veículo.

Para neutralizar ou activar a função:

- pôr a chave na posição "acessórios" (primeira posição da chave)
- colocar o comando de iluminação na posição **AUTO/0**,
- premir mais de quatro segundos a sua extremidade.

Não esconder o sensor de luminosidade, acoplado com o sensor de chuva, situado a meio do pára-brisas, atrás do retrovisor interior. Serve para acender automaticamente os faróis.

Controlo de funcionamento

Activação

A função activada é acompanhada por um sinal sonoro e por uma mensagem no ecrã multifunções.

Neutralização

A função neutralizada é acompanhada por um sinal sonoro.

Quando o condutor utiliza os comandos manuais de iluminação, a função é temporariamente neutralizada.

Em caso de mau funcionamento do sensor de luminosidade, os faróis acendem-se acompanhados por um sinal sonoro e por uma mensagem no ecrã multifunções.

Consultar a Rede PEUGEOT.

Luz de acompanhamento temporário (Follow me home)

Ao deixar o seu veículo, os faróis de mínimos e de médios podem permanecer acesos cerca de 30 segundos.

Para isso:

- colocar a chave na posição **STOP**,
- colocar o comando de iluminação na posição **0**,
- faça um "sinal de luzes",
- saia e tranque o veículo.



Com tempo claro chuvoso, tanto de dia como de noite, os faróis de nevoeiro da frente e a luz de nevoeiro traseira acesos encandeariam e são proibidos.

Não esquecer de os apagar logo que deixem de ser necessários.

Indicadores de mudança de direcção (piscas)



Esquerda: comutador para baixo.

Direita: comutador para cima.

ACENDIMENTO AUTOMÁTICO DOS FARÓIS

Os mínimos e os médios acendem automaticamente em caso de fraca luminosidade e durante o funcionamento contínuo do limpa-vidros e apagam-se desde que a luminosidade se tornar suficiente ou quando os limpa-vidros deixarem de funcionar.

Com tempo de nevoeiro ou com neve, o sensor de luminosidade pode detectar uma luz suficiente, os faróis não se acenderão automaticamente. Se necessário deve acender manualmente as luzes de médios.

Esta função está activada aquando da entrega do veículo.

Para neutralizar ou activar a função:

- pôr a chave na posição "acessórios" (primeira posição da chave)
- colocar o comando de iluminação na posição **AUTO/0**,
- premir mais de quatro segundos a sua extremidade.

Não esconder o sensor de luminosidade, acoplado com o sensor de chuva, situado a meio do pára-brisas, atrás do retrovisor interior. Serve para acender automaticamente os faróis.

Controlo de funcionamento

Activação

A função activada é acompanhada por um sinal sonoro e por uma mensagem no ecrã multifunções.

Neutralização

A função neutralizada é acompanhada por um sinal sonoro.

Quando o condutor utiliza os comandos manuais de iluminação, a função é temporariamente neutralizada.

Em caso de mau funcionamento do sensor de luminosidade, os faróis acendem-se acompanhados por um sinal sonoro e por uma mensagem no ecrã multifunções.

Consultar a Rede PEUGEOT.

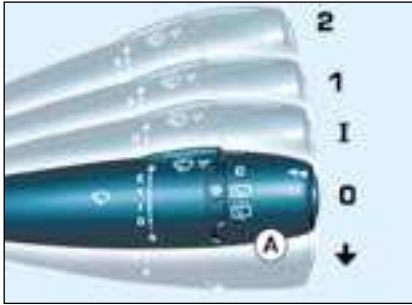

COMANDO DOS LIMPA-VIDROS

Limpa-vidros dianteiro com varrimento intermitente

- 2.** Varrimento rápido (fortes precipitações)
1 Varrimento normal (chuva moderada)
I Varrimento intermitente
0 Parado
↓ Varrimento com um só um movimento (premir para baixo).

Na posição intermitente, a cadência de varrimento é proporcional à velocidade do veículo.

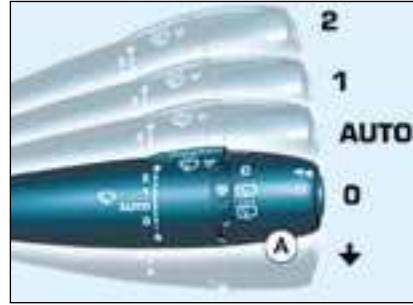

Limpa-vidro dianteiro com varrimento automático

- 2** Varrimento rápido (fortes precipitações)
1 Varrimento normal (chuva moderada)
AUTO Varrimento automático
0 Parado
↓ Varrimento com um só movimento (apoiar para baixo).

Na posição **AUTO**, a cadência é proporcional à intensidade das precipitações.

É necessário reactivar o comando após cada corte da ignição superior a um minuto :

- mover o comando para qualquer outra posição,
- retomar em seguida a posição desejada.

Lava-vidros e lava-faróis

Puxar o comando do limpa-vidros para si. O lava-vidros e depois o limpa-vidros funcionam durante um determinado tempo.

Os lava-faróis activam-se igualmente **se os médios ou os máximos estiverem acesos.**

Varrimento com cadência automática

Na posição **AUTO**, o limpa-vidros funciona automaticamente e **adapta a sua velocidade à intensidade da chuva**.

Controlo de funcionamento

Activação

A activação da função é acompanhada pela mensagem no ecrã multifunções.

Em caso de mau funcionamento o condutor é informado graças a um sinal sonoro.

Na posição **AUTO** o limpa-vidros funcionará em modo intermitente.

Consulte a rede PEUGEOT para verificação do sistema.



Não ocultar o detector de chuva situado no pára-brisas atrás do retrovisor interior.

Durante uma lavagem automática, desligar a ignição ou confirmar que o comando do limpa-vidros não está na posição **AUTO**.

No Inverno, é aconselhável esperar o descongelamento completo do pára-brisas antes de accionar o varrimento automático.

Limpa-vidros traseiro



Rode o anel **A** até ao primeiro entalhe, para obter um varrimento intermitente.

É necessário reactivar o comando após cada corte da ignição. Para isso, deslocar o comando para uma qualquer posição e repô-lo em seguida na posição desejada.

Limpa vidros traseiro automático

Quando o comando do limpa-vidros da frente estiver activado e que engata a marcha atrás, o limpa-vidros traseiro funciona em varrimento intermitente.

Observação: no caso de utilização de um suporte para bicicletas, consultar a rede PEUGEOT para neutralizar esta função ou instale um suporte para bicicletas específico homologado pela PEUGEOT.

Lava-vidros traseiro



Rode o anel **A** para além do primeiro entalhe, o lava-vidros e depois o limpa-vidros funcionam durante um período determinado.

O COMPUTADOR DE BORDO



Cada impulso no botão situado no topo do **comando do limpa-vidros** permite exibir alternadamente:

Ecrã B

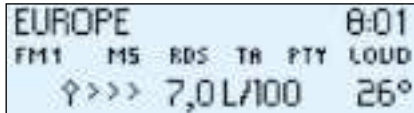

- a autonomia
- a distância percorrida
- o consumo médio
- o consumo instantâneo
- a velocidade média

Reposição a zero

Premir o comando durante mais de dois segundos.

Autonomia

Indica o número de quilómetros que podem ainda ser percorridos com o combustível restante no reservatório.

Observação: pode acontecer este valor aumentar depois de uma mudança de estilo de condução ou do relevo, ocasionando uma redução importante do consumo.

Desde que a autonomia seja inferior a 30 km, três segmentos aparecem. Após um complemento de combustível, a autonomia volta a visualizar-se assim que ultrapasse os 100 km.

Se em andamento aparecerem durante algum tempo traços horizontais em vez de algarismos, consultar a rede PEUGEOT.

Consumo médio

É a quantidade média de combustível consumida após da última reposição a zero do computador de bordo.

Consumo instantâneo

É a quantidade média de combustível consumida após de alguns segundos.

Esta função só se visualiza a partir de 30 km/h.

Distância percorrida

Indica a distância percorrida depois da última reposição a zero do computador de bordo.

Velocidade média

É a velocidade média calculada depois da última reposição a zero do computador de bordo (chave ligada).

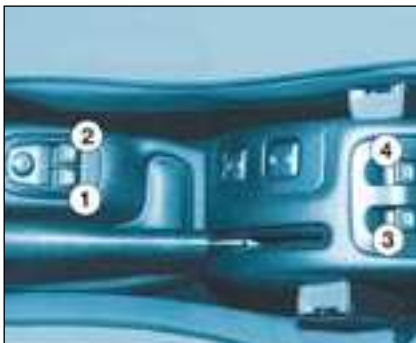

ELEVADORES ELÉCTRICOS DE VIDROS

1. Comando elevador eléctrico de vidros lado do condutor

- Funcionamento manual :

Carregar ou puxar o interruptor 1 sem ultrapassar o ponto de resistência. O vidro pára logo que se liberta o interruptor.

- Funcionamento automático:

Carregar ou puxar o interruptor 1 para além do ponto de resistência. Uma única pressão abre ou fecha completamente o vidro.

O fecho automático só funciona com o motor a trabalhar e unicamente no elevador automático do vidro do lado do condutor.

2. Comando do elevador eléctrico do vidro lado passageiro

3. Comando do elevador eléctrico do vidro traseiro esquerdo

4. Comando do elevador eléctrico do vidro traseiro direito

Neutralização temporária dos elevadores de vidros traseiros (segurança de crianças)



Este comando permite neutralizar o funcionamento dos vidros traseiros em qualquer que seja a sua posição.

Uma 1ª pressão activa o comando (a luz avisadora do botão acende) e uma 2ª pressão, desactiva-o (a luz apaga-se).



Retirar sempre a chave da ignição quando sair do veículo, mesmo que seja por pouco tempo.

No caso de entalamento aquando da manipulação dos elevadores eléctricos dos vidros, deverá inverter o movimento destes. Para isso, premir no comando respectivo.

Quando o condutor accionar os comandos dos elevadores eléctricos dos vidros dos passageiros, deverá assegurar-se que ninguém impede o fecho correcto dos mesmos.

O condutor deve assegurar-se que os passageiros utilizam os elevadores dos vidros correctamente.

Estar atento às crianças durante as manipulações dos elevadores eléctricos dos vidros.

VIDROS DE CUSTÓDIA (3 PORTAS)

Para entreabrir os vidros traseiros, puxar a patilha e empurrar o vidro.



Retrovisor interior manual

O retrovisor interior possui duas posições:

- dia (normal),
- noite (anti-ofuscamento).

Para passar de uma para a outra, empurrar ou puxar a patilha situada na borda inferior do retrovisor.



Retrovisores exteriores de comando manual

Mover a patilha de ajuste nas quatro direcções para fazer a regulação.

Em estacionamento, os retrovisores exteriores podem ser dobrados manualmente.

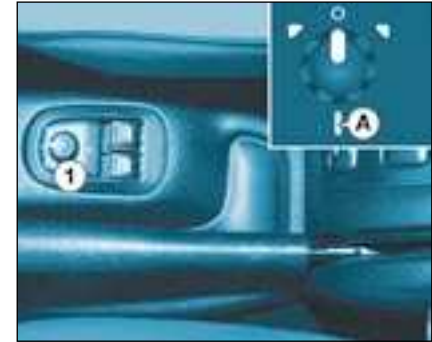

Retrovisores exteriores com comando eléctrico

Rodar o comando **1** para a direita ou para a esquerda para seleccionar o retrovisor correspondente.

Mover o comando **1** nas quatro direcções para fazer a regulação.

Retrovisores dobráveis electricamente

Com a ignição ligada, rodar o comando **1** para a posição **A**.



Os objectos observados nos retrovisores condutor e passageiro estão na realidade mais perto do que parecem.

Será preciso ter em conta esse facto para avaliar correctamente a distância em relação às viaturas que vêm atrás.

70 - OS ARRUMOS



O AJUSTE DOS FARÓIS

Em função da carga do veículo, recomenda-se a correcção da altura do feixe dos faróis:

- 0. 1 ou 2 pessoas à frente
- 3 pessoas
- 1. 5 pessoas
- 2. 5 pessoas + cargas máximas autorizadas
- 3. Condutor + cargas máximas autorizadas

Ajuste inicial na posição 0.



AJUSTE DO VOLANTE EM ALTURA

Com o veículo imobilizado, baixar o comando para desbloquear o volante. Ajustar o volante na altura pretendida e puxar o comando para o bloquear.



BUZINA



Pressionar um dos raios do volante.



LUZ DO TECTO

Luz do tecto dianteira (botão A)



Nesta posição, acende durante cerca de 30 segundos.

- ao destrancar o veículo,
- ao abrir uma porta,
- ao abrir a mala e o óculo traseiro (206 SW)
- ao desligar o contacto.

Apaga-se ao trancar o veículo.

Pisca em andamento se uma porta ou a mala não estiver correctamente fechada.



Permanentemente apagada.



Acende permanentemente com a chave na posição acessórios ou com a ignição ligada.

Luz de leitura de mapas (botão B)

Com a chave na posição acessórios ou ignição ligada, rodar o botão B para a direita ou para a esquerda.



AS JANELAS DE TELEPORTAGEM/ ESTACIONAMENTO

O pára-brisas atémico possui duas zonas não reflectoras situadas de um e do outro lado da base do retrovisor interior.

Destinam-se à colocação de cartões de teleportagem e/ou de estacionamento.

PALA DE SOL

As palas de sol possuem um espelho de cortesia com tampa de ocultação na do condutor.

72 - OS ARRUMOS



CINZEIRO DA FRENTE

Para o esvaziar, fechar a tampa.

Puxar o pino e soltar o cinzeiro para cima.

ISQUEIRO

Pressionar e esperar alguns momentos até ao disparo automático.

É alimentado a partir da posição acessórios (1ª posição).

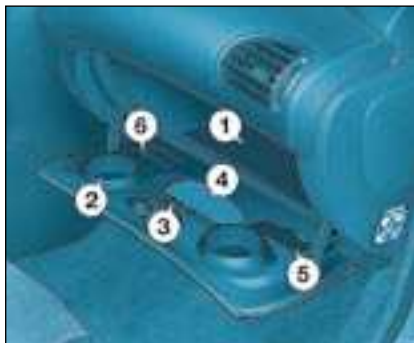

PORTA-LUVAS

Para abrir o porta-luvas, levantar a patilha.

Ilumina-se ao abrir a tampa.

1. Arrumação da pasta com os documentos de bordo.
2. Suporte para latas de bebidas.
3. Porta-lápis.
4. Arrumação de óculos.
5. Arrumação de mapas.
6. Arrumação de moedas.

ARRUMOS NA MALA



Prateleira traseira

Para retirar a prateleira:

- Retirar os dois cordões 1,
- Levantar ligeiramente a prateleira e retirá-la.



Várias possibilidades de arrumação:

- ou atrás dos bancos dianteiros,
- ou atrás do banco traseiro com o auxílio da rede de retenção de bagagens,
- ou pousada na mala.



Rede de retenção de bagagens

Utilizar os anéis de amarração, situados no piso da mala e no encosto do banco traseiro, para fixar a rede de retenção das bagagens.



Cinta de fixação

Uma cinta fixada num lado da mala permite segurar diversos objectos (baldes, caixa de primeiros socorros, ...).

CAIXA DE VELOCIDADES AUTOMÁTICA "TIPTRONIC-SISTEMA PORSCHE"

A caixa **automática** de quatro velocidades oferece, à escolha, o conforto do **automatismo integral**, enriquecido com um programa **desportivo** e um programa para **neve**, ou a **passagem manual das velocidades**.



Grelha de selecção das posições

☞ Mover a alavanca na grelha para seleccionar uma posição. O avisador da selecção aparece no ecrã do quadrante.

Park (Estacionamento) : para **imobilizar o veículo** ou para **pôr o motor a trabalhar**, com o travão de estacionamento apertado ou destravado.

Reverse (marcha-atrás) : para efectuar uma **marcha-atrás** (seleccionar esta posição com o veículo parado e o motor ao ralenti).

Neutral (ponto morto) : para **pôr o motor a trabalhar** e para **estacionar**, utilizar o travão de estacionamento apertado.

Se em andamento a posição **N** for introduzida inadvertidamente, deixar o motor voltar ao ralenti antes de engatar de novo posição **D** para acelerar.

Drive (condução) : para **conduzir** utilizando o sistema automático.

Manual (manual) : para **seleccionar** as relações.

S : programa desportivo.

✱ : programa neve.

ARRANQUE DO MOTOR

☞ Com o travão de estacionamento apertado, seleccionar a posição **P** ou **N** na grelha,

☞ Colocar a chave de contacto na posição **ARRANQUE**.

ARRANQUE

Com o motor a trabalhar, para arrancar o veículo a partir da posição **P**:

☞ **carregar imperativamente no pedal dos travões para sair da posição P,**

☞ seleccionar a posição **R, D** ou **M** e diminuir progressivamente a pressão exercida sobre o pedal do travão; o veículo arranca imediatamente.

Pode-se também arrancar a partir da posição **N**:

☞ libertar o travão de estacionamento pressionando o pedal dos travões,

☞ seleccionar a posição **R, D** ou **M** e diminuir progressivamente a pressão sobre o pedal dos travões; o veículo arranca imediatamente.

ATENÇÃO

Quando o motor trabalha ao ralenti sem estar travado, se uma das posições **R, D** ou **M** for seleccionada, o veículo desloca-se mesmo sem intervenção no acelerador.

Por esta razão, **não deixar crianças sem vigilância dentro do veículo com o motor a trabalhar.**

Quando alguma operação de manutenção tiver que ser efectuada com o motor a trabalhar, apertar o travão de estacionamento e seleccionar a posição **P**.

Funcionamento automático

Passagem **automática** das quatro velocidades:

☞ Seleccionar a posição **D** na grelha

A caixa de velocidades selecciona permanentemente a velocidade melhor adaptada aos seguintes parâmetros:

- o perfil da estrada,
- a carga do veículo.

A caixa de velocidades funciona então com o programa auto-adaptativo sem intervenção do condutor.

ATENÇÃO

Nunca seleccionar a posição **N** com o veículo em andamento.

Nunca seleccionar as posições **P** ou **R** se o veículo não estiver imobilizado.

Não passar de uma função para outra para melhorar a travagem numa estrada escorregadia.

Observações

Para obter uma aceleração máxima sem tocar na alavanca de velocidades, carregar a fundo no pedal do acelerador (kick down). A caixa de velocidades retrogradará automaticamente ou conservará a mudança seleccionada até ao regime máximo do motor.

Em travagem, a caixa de velocidades retrogradará automaticamente para proporcionar um travão motor eficaz.

Ao levantar bruscamente o pé do acelerador, a caixa de velocidades não passará para a mudança superior a fim de melhorar a segurança.

Programas Desportivo e para Neve

Além do programa auto-adaptativo, dispõe também de dois programas específicos.

O programa visualiza-se no ecrã do painel de bordo.

Programa Desportivo

☞ Premir a tecla **S**, depois do arranque do motor.

A caixa de velocidades previligiará automaticamente uma condução dinâmica.

Programa para Neve

Este programa facilita o arranque e a motricidade quando as condições de aderência são fracas.

☞ Premir a tecla *****, depois do arranque do motor.

A caixa de velocidades adapta-se à condução em estradas escorregadias.

Observação: em qualquer momento pode regressar ao programa auto-adaptativo.

☞ Premir novamente a tecla **S** ou ***** para neutralizar o programa seleccionado.

Funcionamento Manual

Passagem **manual** das quatro velocidades :

☞ Seleccionar a posição **M**, na grelha,

☞ Empurre a alavanca para o sinal **+** para passar à velocidade superior,

☞ Puxe a alavanca para o sinal **-** para passar a uma velocidade inferior.

A passagem da posição **D** (condução automática) à posição **M** (condução manual) pode efectuar-se a qualquer momento.

Observações

A passagem de uma para outra velocidade somente será efectuada se as condições de velocidade e do regime motor o permitirem. Caso contrário as normas do funcionamento automático impor-se-ão momentaneamente.

Em parado ou a baixa velocidade, a caixa de velocidades selecciona automaticamente a velocidade **M1**.

Os programas **S** (desportivo) e ***** (neve) não funcionam com a condução manual.

Anomalia de funcionamento

Qualquer anomalia no funcionamento é assinalada por um sinal sonoro acompanhado pela mensagem "**Anomalia caixa automática**" no ecrã multifunções, de um "-" e pelo piscar dos avisadores Desporto e Neve no quadrante

Neste caso, a caixa de velocidades funciona em modo de recurso (bloqueio na 3ª velocidade). Pode então sentir-se um choque importante ao passar de **P** para **R** e de **N** para **R** (sem risco para a caixa de velocidades).

Não ultrapassar os 100 km/h no limite da regulamentação local.

Consultar a Rede PEUGEOT.



TRAVÃO DE MÃO

Para accionar o travão

Puxar o travão de mão para imobilizar o veículo.

Para desengatar o travão

Puxar a alavanca e carregar no botão para desapertar o travão de mão.



Com o veículo em movimento, o acendimento desta luz avisadora e da luz avisadora **STOP**, acompanhada por um sinal sonoro e por uma mensagem no ecrã multifunções, indica que este permanece apertado ou que foi mal destravado.



No caso de avaria da bateria, se a alavanca estiver na posição **P** a passagem para outra posição não será possível.

Sobretudo, não forçar a alavanca, pois corre o risco de danificar a caixa de velocidades automática.



Sempre que estacionar num declive, virar as rodas para as imobilizar no passeio, accione o travão de estacionamento e engate uma velocidade.

Anomalia de funcionamento

Qualquer anomalia no funcionamento é assinalada por um sinal sonoro acompanhado pela mensagem "**Anomalia caixa automática**" no ecrã multifunções, de um "-" e pelo piscar dos avisadores Desporto e Neve no quadrante

Neste caso, a caixa de velocidades funciona em modo de recurso (bloqueio na 3ª velocidade). Pode então sentir-se um choque importante ao passar de **P** para **R** e de **N** para **R** (sem risco para a caixa de velocidades).

Não ultrapassar os 100 km/h no limite da regulamentação local.

Consultar a Rede PEUGEOT.



TRAVÃO DE MÃO

Para accionar o travão

Puxar o travão de mão para imobilizar o veículo.

Para desengatar o travão

Puxar a alavanca e carregar no botão para desapertar o travão de mão.



Com o veículo em movimento, o acendimento desta luz avisadora e da luz avisadora **STOP**, acompanhada por um sinal sonoro e por uma mensagem no ecrã multifunções, indica que este permanece apertado ou que foi mal destravado.



No caso de avaria da bateria, se a alavanca estiver na posição **P** a passagem para outra posição não será possível.

Sobretudo, não forçar a alavanca, pois corre o risco de danificar a caixa de velocidades automática.



Sempre que estacionar num declive, virar as rodas para as imobilizar no passeio, accione o travão de estacionamento e engate uma velocidade.



O LIMITADOR DE VELOCIDADE

Este limitador de velocidade nova geração, beneficia de uma visualização no quadrante para ver a velocidade programada

Permite não ultrapassar a velocidade do veículo programada pelo condutor. Ao atingir a velocidade limite, o empurrar do pedal do acelerador não produz qualquer efeito.

O limitador funciona com uma velocidade programada de pelo menos 30 km/h; esta permanece activa qualquer que seja a acção exercida sobre os pedais do travão ou da embraiagem.

As manipulações devem fazer-se :

- parado e com o motor a trabalhar,

ou

- com o veículo em movimento.



Visualização no quadrante

Com a função do limitador de velocidade activada, uma pressão neste botão permite visualizar os totalizadores quilométricos.

Depois de alguns segundos ou através de uma nova pressão neste botão, a visualização regressa ao limitador de velocidade.

Seleção da função

- ☞ Colocar o botão rotativo 1 na posição **LIMIT**. O limitador ainda não está activo. Por aproximação, o ecrã indica :



Memorização de uma velocidade

Esta memorização pode fazer-se sem activar o limitador.

Uma ligeira pressão nas teclas 2 e 3 diminui ou aumenta de 1 km/h.

Uma pressão longa diminui ou aumenta de 5 km/h.

Uma pressão contínua diminui ou aumenta a velocidade programada por etapas de 5 km/h.

Activação / desactivação do limitador

Uma primeira pressão na tecla 4 activa o limitador, uma segunda pressão desactiva-o.

Com o limitador activado, o ecrã indica (ex. à 110 km/h) :



A luz avisadora do quadrante acende simultaneamente.

Ultrapassagem da velocidade programada

Uma pressão no acelerador para ultrapassar a velocidade programada será sem efeito, excepto se premir **fortemente** no pedal ultrapassando o **ponto de resistência**.

O limitador neutraliza-se momentaneamente e a velocidade programada que permanece visualizada, pisca (ex. a 110 km/h) :



Observação : a velocidade pisca igualmente quando o limitador não consegue impedir o veículo de ultrapassar a velocidade programada (em descidas acentuadas, no caso de uma forte aceleração).

Para reactivar o limitador, libertar o acelerador para baixar a uma velocidade inferior à que foi programada.

Paragem da função

☞ Colocar o botão rotativo **1** na posição **0** ou desligar o contacto para parar o sistema. A última velocidade programada permanece em memória.

Anomalia de funcionamento

No caso de mau funcionamento do limitador, a velocidade programada é apagada e a indicação abaixo aparece:



Consultar a rede PEUGEOT para verificação do sistema.



Em caso de forte descida ou de forte aceleração, o limitador de velocidade, não poderá impedir o veículo de exceder a velocidade programada.

O limitador não pode em caso algum, substituir o respeito das limitações de velocidade, nem a vigilância, nem a responsabilidade do condutor. Verificar a boa manutenção do tapete.

Para evitar qualquer incómodo sob os pedais:

- certifique-se do bom posicionamento dos tapetes e das suas fixações.
- não sobrepor nunca vários tapetes.

É aconselhável manter os pés junto aos pedais.



O REGULADOR DE VELOCIDADE

Este regulador de velocidade, nova geração, beneficia de uma visualização no quadrante para constatar a velocidade de instrução memorizada. Permite manter constante a velocidade do veículo, programada pelo condutor.

Para memorizar ou activar a velocidade, o veículo deve estar acima de cerca de 40 km/h, com a quarta velocidade engrenada para os veículos equipados com uma caixa de velocidades manual.

Nos veículos ocupados com uma caixa de velocidades automática, é necessário que esteja quer na posição **D** a uma velocidade superior a 40 km/h, quer pelo menos na segunda relação em condução sequencial.



Visualização no quadrante

Função reguladora da velocidade activada, uma pressão neste botão permite visualizar os totalizadores quilométricos.

Depois de alguns segundos ou com uma nova pressão neste botão, a visualização regressa à função regulador de velocidade.

Seleção da função

- ☞ Ligar o botão **1** na posição **CRUISE**. O regulador não está activo e nenhuma velocidade memorizada. O ecrã indica sucessivamente :



Primeira activação/memorização de uma velocidade de instrução

Logo que se atinja a velocidade pretendida, premir a tecla **2** ou **3**. A velocidade é memorizada e o ecrã indica (ex. a 110 km/h) :



A luz avisadora do quadrante acende simultaneamente.

Atenção: é possível acelerar e circular momentaneamente a uma velocidade superior à que se encontra memorizada. O valor memorizado pisca. Quando o pedal do acelerador é libertado, o veículo regressa à velocidade memorizada.

Neutralização do ajuste

Se quiser neutralizar o ajuste:

- ☞ Carregar na tecla **4** ou no pedal dos travões ou da embraiagem.

O ecrã indica (ex. a 110 km/h) :



A luz avisadora do quadrante apaga-se.

Reactivação do ajuste

Depois da neutralização do ajuste, **premir** a tecla **4**. O veículo retoma a última velocidade memorizada.

O ecrã indica (ex. a 110 km/h) :



Pode também reactivar a regulação premindo as teclas **2** ou **3**. A velocidade memorizada será então a do veículo no momento da reactivação.

Alteração da velocidade de instrução memorizada

Para memorizar uma velocidade superior à precedente, tem duas possibilidades :

Sem utilizar o acelerador :

☞ premir a tecla **3**;

Uma pressão breve aumenta de 1 km/h.

Uma pressão longa aumenta de 5 km/h.

Uma pressão contínua aumenta por sectores de 5 km/h.

Utilizando o acelerador :

☞ Ultrapassar a velocidade memorizada até atingir a velocidade desejada,

☞ Premir a tecla **2** ou **3**.

Para memorizar uma velocidade inferior à precedente:

☞ premir a tecla **2**.

Uma pressão breve diminui de 1 km/h.

Uma pressão longa aumenta de 5 km/h.

Uma pressão contínua diminui por sectores de 5 km/h.

Anulação da velocidade de instrução memorizada

☞ Com o veículo parado, depois de desligar o motor, nenhuma outra velocidade será memorizada pelo sistema.

Paragem da função

☞ Colocar o botão rotativo **1** na posição **0** para parar o sistema.

Anomalia de funcionamento

No caso de mau funcionamento do regulador, a velocidade memorizada é apagada, as barras piscam durante alguns segundos:



Consultar a rede PEUGEOT para verificação do sistema.



Aquando da modificação da velocidade memorizada por pressão contínua, seja vigilante pois a velocidade pode aumentar ou diminuir rapidamente.

Não utilizar o regulador de velocidade em estradas com piso escorregadio ou em trânsito intenso.

Em caso de forte descida, o regulador de velocidade, não poderá impedir o veículo de exceder a velocidade programada.

O regulador não pode, em caso algum, substituir o respeito das limitações de velocidade, nem a vigilância, nem a responsabilidade do condutor.

Para evitar qualquer incómodo sob os pedais:

- zelar pelo bom posicionamento do tapete e das suas fixações.
- nunca sobrepor vários tapetes.

É aconselhável manter os pés junto aos pedais.

SISTEMA DE ANTI-BLOQUEIO DAS RODAS (ABS) E REPARTIDOR ELECTRÓNICO DE TRAVAGEM (REF)

O sistema ABS, associado ao repartidor electrónico de travagem, aumenta a estabilidade e a maneabilidade do seu veículo no momento da travagem, em particular em revestimentos defeituosos ou escorregadios.

Em caso de mudança das rodas (pneus e jantes), certifique-se de que estão homologadas.

O dispositivo de anti-bloqueio actua automaticamente assim que houver um risco de bloqueio das rodas.



O acendimento desta luz avisadora, acompanhada por um sinal sonoro e por uma mensagem, indica uma avaria no sistema ABS e pode provocar uma perda de controlo do veículo na travagem.



O acendimento desta luz avisadora, juntamente com a luz avisadora **STOP**, acompanhada por um sinal sonoro e por uma mensagem indica uma avaria no repartidor electrónico de travagem e pode provocar uma perda de controlo do veículo na travagem.

A paragem é imperativa.

Em ambos os casos consultar a Rede PEUGEOT.

O funcionamento normal do sistema ABS pode manifestar-se por ligeiras vibrações no pedal do travão.

Em caso de uma travagem de emergência, carregue com muita força sem nunca afrouxar o esforço.

SISTEMA DE ASSISTÊNCIA À TRAVAGEM DE URGÊNCIA

Este sistema permite, em caso de urgência, atingir mais rapidamente a pressão optimizada de travagem e reduzir, por conseguinte, a distância de paragem.

Activa-se em função da rapidez de accionamento do pedal dos travões e manifesta-se por uma diminuição da resistência do pedal e um aumento da eficácia da travagem.

Em caso de travagem de emergência, prima com força sem parar.

Em função da força de desaceleração, as luzes de emergência acendem automaticamente. Apagar-se-ão automaticamente à primeira aceleração.

SISTEMA ANTI-PATINAGEM DAS RODAS (ASR) E CONTROLO DINÂMICO DE ESTABILIDADE (ESP)

Estes sistemas estão associados e são complementares do ABS.

O sistema ASR otimiza a motricidade, para evitar a patinagem das rodas, agindo nos travões das rodas motrizes e sobre o motor. Permite também melhorar a estabilidade direccional do veículo na aceleração.

Em caso de desvio entre a trajectória seguida pelo veículo e a desejada pelo condutor, o sistema ESP age automaticamente sobre o travão de uma ou de várias rodas e no motor para inscrever o veículo na trajectória desejada, no limite das leis da física.

Activação dos sistemas ASR e ESP

Com a ignição ligada, os sistemas ASR e ESP permanecem sempre activados.

Funcionamento dos sistemas ASR e ESP



A luz avisadora pisca no caso da activação do ASR ou do ESP.

Neutralização dos sistemas ASR/ESP

Em condições excepcionais (arranque do veículo atolado, imobilizado na neve, sob solo instável...), poderá tornar-se útil neutralizar os sistemas ASR e ESP para fazer patinar as rodas e reencontrar a aderência.

☞ Premir o interruptor "**ESP OFF**", situado à esquerda sob o volante.



A luz avisadora do interruptor e o testemunho acendem, acompanhados por uma mensagem no ecrã multifunções : os sistemas ASR e ESP são neutralizados.

Recomeçam a funcionar :

- ☞ automaticamente em caso de corte de contacto,
- ☞ manualmente através de uma nova pressão no interruptor.

Controlo de funcionamento



Quando surge um mau funcionamento nos sistemas, a luz avisadora do interruptor pisca e a luz avisadora acende.

Consultar a rede PEUGEOT para verificação dos sistemas.



Os sistemas ASR/ESP aumentam a segurança em condução normal mas não devem incitar o condutor a assumir riscos suplementares ou a circular a altas velocidades.

O funcionamento destes sistemas é assegurado sob reserva do respeito das preconizações do fabricante relativas às rodas (pneus e jantes), aos componentes electrónicos e os procedimentos de montagem e de intervenção da rede PEUGEOT.

Depois de um choque, mandar verificar estes sistemas pela rede PEUGEOT.

OS AIRBAGS

Os airbags foram concebidos para otimizar a segurança dos ocupantes em caso de embates violentos e completam a acção dos cintos de segurança com limitador de esforço. Neste caso, os detectores electrónicos registam e analisam a desaceleração brutal da viatura nas zonas de detecção de embate (ver esquema): se o limiar de disparo for alcançado, os airbags enchem-se instantaneamente e interpõem-se entre os ocupantes e o veículo.

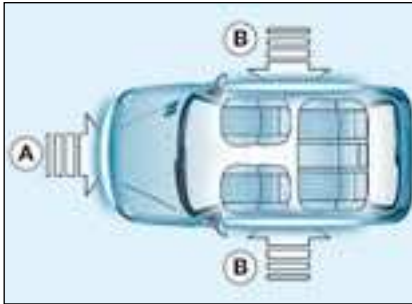

Zonas de detecção de embate

- A. Zona de impacto frontal.
- B. Zona de impacto lateral.

Imediatamente após o choque, os airbags esvaziam-se rapidamente para não prejudicarem a visibilidade nem a saída eventual dos ocupantes.

Os airbags não deflagrarão em caso de embate pouco violentos, de impacto no lado traseiro e em determinadas condições de capotamento. O cinto de segurança é suficiente para assegurar uma óptima protecção nestas situações; a importância de um embate depende da natureza do obstáculo e da velocidade do veículo no momento da colisão.

Os airbags só funcionam com a ignição ligada.



Nota: O gás que se escapa do Airbag pode ser ligeiramente irritante.



AIRBAGS FRONTAIS

Estão integrados no centro do volante para o condutor e no painel de bordo para o passageiro da frente. Deflagram simultaneamente excepto se o airbag passageiro estiver neutralizado, em caso de um embate frontal violento aplicado na zona de impacto **A** seguindo o eixo longitudinal do veículo, num plano horizontal e da frente para a parte traseira do veículo. O airbag interpõem-se assim entre o ocupante dianteiro do veículo e o tablier, para amortecer a sua projecção para a frente. Os airbags permitem assim limitar os riscos de traumatismo na cabeça e no peito.

Mau funcionamento do airbag frontal



Se a luz avisadora acender, acompanhada por um sinal sonoro e por uma mensagem no ecrã multifunções, consulte a rede PEUGEOT para verificação do sistema. Os airbags poderiam deixar de ser accionados em caso de um embate violento.



Desactivação do airbag passageiro

Para assegurar a segurança dos seus filhos, desactivar imperativamente o airbag passageiro quando instalar um banco para criança virado "de costas para a estrada" no banco da frente do passageiro. Caso contrário, a criança arriscar-se-ia a ser gravemente ferida ou morta aquando do disparo do airbag.

Com a chave desligada, introduzirá no comando de neutralização do airbag passageiro 1, rodá-la para a posição "OFF" e retirá-la em seguida mantendo esta posição.

Na posição "OFF", o airbag passageiro não deflagrará em caso de choque.

Quando retirar o banco de criança, rodar o comando do airbag para a posição "ON" para activar novamente o airbag e assegurar assim a segurança do seu passageiro em caso de colisão.

Neutralização (controlo)



Se o airbag passageiro estiver neutralizado, a luz avisadora do painel de bordo permanece acesa durante toda a neutralização.

OS AIRBAGS LATERAIS E OS AIRBAGS CORTINA

Os airbags laterais estão integrados nos encostos dos bancos dianteiros, no lado da porta.

O accionamento destes airbags requerem um embate lateral violento aplicado na zona de impacto lateral B, sendo exercida perpendicularmente ao eixo longitudinal do veículo, num plano horizontal e do exterior para o interior do veículo. O airbag lateral interpõe-se entre o ocupante dianteiro do veículo e o painel da porta. Permite assim limitar os riscos de traumatismo no peito.

Os airbags traseiros laterais proporcionam aos passageiros traseiros a mesma protecção que os airbags laterais dianteiros aos passageiros da frente.

Os airbags cortina estão integrados na guarnição do tejadilho.

O airbag de cortina interpõe-se entre o ocupante dianteiro ou traseiro e os vidros. Permite assim limitar os riscos de traumatismo na cabeça. Aquando de um embate ou batimento ligeiro no lado do veículo ou em caso de capotamento(s), o airbag poderá não ser accionado. Aquando de uma colisão traseira ou frontal, o airbag não é accionado.

Mau funcionamento dos airbags



Se a luz avisadora acender, acompanhada por um sinal sonoro e por uma mensagem no ecrã multifunções, consultar a rede PEUGEOT para verificação do sistema. Os airbags poderão não ser accionados em caso de embate violento.



Para que os airbags frontais, laterais e de cortina sejam plenamente eficazes, respeitar as seguintes regras de segurança:

Estar preso no seu banco com um cinto de segurança convenientemente ajustado.

Adoptar uma posição sentada normal e vertical (não pôr os pés sobre o painel de bordo).

Não deixar nada entre os ocupantes da frente e os Airbags (criança, animal, objecto, ...). Isso poderia impedir o funcionamento dos airbags ou ferir os ocupantes.

Qualquer intervenção nos sistemas airbags é estritamente proibida excepto se for feita por pessoal qualificado da Rede PEUGEOT.

Depois de um incidente ou se o veículo foi roubado, mandar verificar os sistemas airbags.

Airbags frontais

Não conduzir agarrando o volante pelos seus raios ou deixando as mãos sobre a caixa central do volante.

Não pôr os pés no painel de bordo, no lado do passageiro.

Abster-se de fumar na medida do possível porque o enchimento dos Airbags pode provocar queimaduras ou riscos de ferimentos devido ao cigarro ou ao cachimbo.

Nunca desmontar, furar nem submeter o volante a choques violentos.

Airbags laterais

Não cobrir os bancos com capas ou fazê-lo unicamente com capas homologadas, estas não incomodarão o accionamento dos airbags laterais. Consultar a rede PEUGEOT.

Nunca fixar ou colar nada nos encostos dos bancos porque isso poderia ocasionar ferimentos no tórax ou nos braços durante o enchimento do airbag lateral.

Não aproximar o peito da porta mais do que o que for necessário.

Airbags cortina

Não fixar ou colar nada nos montantes ou no tejadilho porque isso poderia ocasionar ferimentos na cabeça durante o enchimento do airbag cortina.

O accionamento do ou dos airbags é acompanhado por uma ligeira emissão de fumo inofensivo, e de um ruído, devido à activação do cartucho pirotécnico integrado no sistema. Este fumo não é nocivo mas pode revelar-se irritante para as pessoas sensíveis.

O ruído da detonação pode provocar uma ligeira diminuição da audição durante um tempo curto.

Mesmo cumprindo as precauções indicadas, não deve ser colocada de parte um risco de ferimentos ou ligeiras queimaduras na cabeça, no peito ou nos braços aquando do accionamento do airbag. Com efeito, o saco insufla-se de forma quase instantânea (mais ou menos 30 milissegundos) de seguida esvazia-se no mesmo período, evacuando os gases quentes pelos orifícios previstos para o efeito.

Este equipamento apenas funciona uma vez. Se ocorrer um segundo embate (aquando do mesmo acidente ou outro), o airbag não funcionará.



Desactivação do airbag passageiro

Para assegurar a segurança dos seus filhos, desactivar imperativamente o airbag passageiro quando instalar um banco para criança virado "de costas para a estrada" no banco da frente do passageiro. Caso contrário, a criança arriscar-se-ia a ser gravemente ferida ou morta aquando do disparo do airbag.

Com a chave desligada, introduzirá no comando de neutralização do airbag passageiro 1, rodá-la para a posição "OFF" e retirá-la em seguida mantendo esta posição.

Na posição "OFF", o airbag passageiro não deflagrará em caso de choque.

Quando retirar o banco de criança, rodar o comando do airbag para a posição "ON" para activar novamente o airbag e assegurar assim a segurança do seu passageiro em caso de colisão.

Neutralização (controlo)



Se o airbag passageiro estiver neutralizado, a luz avisadora do painel de bordo permanece acesa durante toda a neutralização.

OS AIRBAGS LATERAIS E OS AIRBAGS CORTINA

Os airbags laterais estão integrados nos encostos dos bancos dianteiros, no lado da porta.

O accionamento destes airbags requerem um embate lateral violento aplicado na zona de impacto lateral B, sendo exercida perpendicularmente ao eixo longitudinal do veículo, num plano horizontal e do exterior para o interior do veículo. O airbag lateral interpõe-se entre o ocupante dianteiro do veículo e o painel da porta. Permite assim limitar os riscos de traumatismo no peito.

Os airbags traseiros laterais proporcionam aos passageiros traseiros a mesma protecção que os airbags laterais dianteiros aos passageiros da frente.

Os airbags cortina estão integrados na guarnição do tejadilho.

O airbag de cortina interpõe-se entre o ocupante dianteiro ou traseiro e os vidros. Permite assim limitar os riscos de traumatismo na cabeça. Aquando de um embate ou batimento ligeiro no lado do veículo ou em caso de capotamento(s), o airbag poderá não ser accionado. Aquando de uma colisão traseira ou frontal, o airbag não é accionado.

Mau funcionamento dos airbags



Se a luz avisadora acender, acompanhada por um sinal sonoro e por uma mensagem no ecrã multifunções, consultar a rede PEUGEOT para verificação do sistema. Os airbags poderão não ser accionados em caso de embate violento.



Para que os airbags frontais, laterais e de cortina sejam plenamente eficazes, respeitar as seguintes regras de segurança:

Estar preso no seu banco com um cinto de segurança convenientemente ajustado.

Adoptar uma posição sentada normal e vertical (não pôr os pés sobre o painel de bordo).

Não deixar nada entre os ocupantes da frente e os Airbags (criança, animal, objecto, ...). Isso poderia impedir o funcionamento dos airbags ou ferir os ocupantes.

Qualquer intervenção nos sistemas airbags é estritamente proibida excepto se for feita por pessoal qualificado da Rede PEUGEOT.

Depois de um incidente ou se o veículo foi roubado, mandar verificar os sistemas airbags.

Airbags frontais

Não conduzir agarrando o volante pelos seus raios ou deixando as mãos sobre a caixa central do volante.

Não pôr os pés no painel de bordo, no lado do passageiro.

Abster-se de fumar na medida do possível porque o enchimento dos Airbags pode provocar queimaduras ou riscos de ferimentos devido ao cigarro ou ao cachimbo.

Nunca desmontar, furar nem submeter o volante a choques violentos.

Airbags laterais

Não cobrir os bancos com capas ou fazê-lo unicamente com capas homologadas, estas não incomodarão o accionamento dos airbags laterais. Consultar a rede PEUGEOT.

Nunca fixar ou colar nada nos encostos dos bancos porque isso poderia ocasionar ferimentos no tórax ou nos braços durante o enchimento do airbag lateral.

Não aproximar o peito da porta mais do que o que for necessário.

Airbags cortina

Não fixar ou colar nada nos montantes ou no tejadilho porque isso poderia ocasionar ferimentos na cabeça durante o enchimento do airbag cortina.

O accionamento do ou dos airbags é acompanhado por uma ligeira emissão de fumo inofensivo, e de um ruído, devido à activação do cartucho pirotécnico integrado no sistema. Este fumo não é nocivo mas pode revelar-se irritante para as pessoas sensíveis.

O ruído da detonação pode provocar uma ligeira diminuição da audição durante um tempo curto.

Mesmo cumprindo as precauções indicadas, não deve ser colocada de parte um risco de ferimentos ou ligeiras queimaduras na cabeça, no peito ou nos braços aquando do accionamento do airbag. Com efeito, o saco insufla-se de forma quase instantânea (mais ou menos 30 milissegundos) de seguida esvazia-se no mesmo período, evacuando os gases quentes pelos orifícios previstos para o efeito.

Este equipamento apenas funciona uma vez. Se ocorrer um segundo embate (aquando do mesmo acidente ou outro), o airbag não funcionará.



CINTOS DE SEGURANÇA

Ajuste do cinto em altura:

- para baixar: puxar o comando na sua direcção e deslizá-lo para baixo.
- para subir: deslizar o comando para cima.



Para bloquear os cintos de segurança

- ☞ Puxar a correia e inserir a lingueta na caixa de engate.
- ☞ Verificar o seu trancamento efectuando um teste de tracção na correia

Para destrancar os cintos de segurança

- ☞ Premir o botão da caixa de engate

Cintos de segurança da frente com pré-tensão pirotécnica e limitador de esforço

A segurança durante as colisões frontais foi melhorada graças à adopção de cintos com pré-tensão pirotécnica e limitador de esforço nos lugares da frente. Consoante a importância do embate, o sistema de pré-tensão pirotécnica estica instantaneamente os cintos e comprime para trás o corpo dos ocupantes.

Os cintos com pré-tensão pirotécnica ficam activados quando a ignição está ligada.

O limitador de esforço atenua a pressão do cinto sobre o corpo dos ocupantes em caso de acidente.

Luz avisadora de cinto não apertado/desaperto do cinto de segurança do condutor



Cada vez que ligar a ignição, a luz avisadora acende.

Ela permanece acesa enquanto o condutor não tiver colocado o cinto de segurança.

A partir de 20 km/h e durante dois minutos, a luz avisadora pisca acompanhada por um sinal sonoro crescente e uma mensagem no ecrã multifunções. Após estes dois minutos, a luz avisadora permanece acesa enquanto o condutor não tiver colocado o seu cinto de segurança.

Cintos de segurança traseiros

Os lugares traseiros estão equipados com três cintos de enrolador com três pontos de fixação



O condutor deve garantir que os passageiros utilizam correctamente os cintos de segurança e que estão bem colocados antes de iniciar a condução.

Seja qual for o seu lugar no veículo, coloque sempre o seu cinto de segurança, mesmo para curtos trajectos.

Não inverter as fivelas dos cintos, pois nesse caso elas não assegurariam correctamente a sua função.

Se os bancos estiverem equipados com apoios para os braços*, a parte ventral do cinto deve passar sempre sob aqueles.

Os cintos de segurança estão equipados com um enrolador permitindo o ajuste automático do comprimento da fivela à sua morfologia. O arrumar do cinto de segurança efectua-se automaticamente sempre que este não estiver a ser utilizado.

Antes e depois da sua utilização, assegurar-se de que o cinto está correctamente enrolado.

A parte inferior da fivela deve estar posicionada o mais abaixo possível sobre a bacia.

A parte alta deve estar posicionada na parte côncava do ombro.

Os enroladores estão equipados com um dispositivo de bloqueio automático aquando de uma colisão, travagem de emergência ou capotamento do veículo. Pode desbloquear o dispositivo puxando rapidamente a fivela e soltando-a.

Para ser eficiente, um cinto de segurança:

- deve ser mantido esticado o mais perto do corpo possível,
- deve ser usado por um só adulto,
- não deve apresentar traços de cortes ou de desgaste,
- deve ser puxado na sua frente por um movimento regular, verificando que não se enrola,
- não deve ser transformado ou modificado para não alterar o seu desempenho.

Dadas as regras de segurança em vigor, qualquer intervenção ou controlo deve ser efectuado pela Rede PEUGEOT que lhe assegurará a garantia e a boa execução.

Mande verificar periodicamente os seus cintos de segurança junto da Rede PEUGEOT, especialmente, se as fivelas apresentarem sinais de deterioração.

Limpar as correias do cinto com água e sabão ou um produto de limpeza para têxteis, vendido na Rede PEUGEOT.

Depois de ter rebatido ou mudado um banco ou o banco traseiro de lugar, assegurar-se de que o cinto está na posição correcta e devidamente enrolado.

Recomendações para as crianças:

- utilizar um banco para crianças adaptado, se o passageiro tiver menos de 12 anos ou medir menos de um metro e cinquenta,
- não utilizar a presilha da correia* quando instalar o banco para crianças,
- não utilizar nunca o mesmo cinto de segurança para apertar várias pessoas,
- não transporte nunca uma criança sobre os seus joelhos.

Em função da natureza e da importância dos choques, o dispositivo pirotécnico pode iniciar-se antes e independentemente do disparo dos airbags. O accionamento do ou dos airbags é acompanhado por uma ligeira libertação de fumo inofensivo e de um ruído, devidos à activação do cartucho pirotécnico integrado no sistema.

De qualquer forma, a luz avisadora dos airbags acende.

Após um choque, mande verificar e eventualmente substituir o sistema de cintos de segurança pela Rede PEUGEOT.

* Consoante o modelo.



MOTORES GASOLINA
1,1 LITROS (60 CV) E
1,4 LITROS (75 CV)

1. Reservatório da direcção assistida
2. Reservatório do lava-vidros e lava-faróis
3. Reservatório do líquido de arrefecimento
4. Reservatório do líquido dos travões
5. Bateria
6. Filtro de ar
7. Vareta de nível de óleo do motor
8. Reservatório de óleo do motor





MOTOR GASOLINA 1,6 LITROS 16 V (110 CV)

1. Reservatório da direcção assistida
2. Reservatório do lava-vidros e do lava-faróis
3. Reservatório do líquido de arrefecimento
4. Reservatório do líquido de travões
5. Bateria
6. Filtro do ar
7. Vareta de medição do óleo do motor
8. Depósito do óleo do motor



MOTOR DIESEL TURBO 1,4 LITROS HDI (70 CV)

1. Reservatório de direcção assistida
2. Reservatório de líquido lava-vidros e lava-faróis
3. Reservatório de líquido de arrefecimento
4. Reservatório de líquido de travões
5. Bateria
6. Filtro de ar
7. Vareta de medição do óleo motor
8. Depósito de óleo motor
9. Bomba de reescorvamento

VERIFICAR OS NÍVEIS

Nível do óleo

☞ Efectuar este controlo regularmente e recomplete entre duas mudanças de óleo (o consumo máximo de óleo é de 0,5 l por 1000 km).

O controlo faz-se com o veículo em plano horizontal e com o motor frio, com o auxílio do indicador de nível de óleo do painel de bordo ou com a vareta de medição manual.

Vareta de medição manual

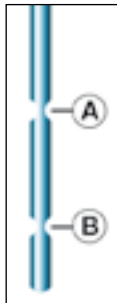

Dois marcações de nível na vareta de medição do óleo :

A = máximo

Nunca ultrapassar esta marca.

B = mínimo

Para preservar a fiabilidade dos motores e dos dispositivos de anti-poluição, a utilização de aditivos no óleo do motor é interdita.

Mudança do óleo do motor

Conforme as indicações fornecidas pelas caderneta de manutenção.

Atenção: evitar qualquer contacto prolongado do óleo usado com a pele. Vazar o óleo usado nos recipientes destinados a esse fim e que se encontram na rede PEUGEOT.

Seleção do índice de viscosidade

O óleo escolhido tem sempre de satisfazer as normas de qualidade do fabricante.

Nível do líquido dos travões

A substituição deve ser efectuada imperativamente nos intervalos previstos de acordo com o plano de manutenção do fabricante.

Utilizar os líquidos recomendados pelo fabricante e conforme as Normas DOT4.

Atenção: o líquido dos travões é nocivo e muito corrosivo. Evitar qualquer contacto com a pele.

Nível do líquido de arrefecimento

Utilizar o líquido recomendado pelo fabricante.

Num motor quente é o motoventilador que regula a temperatura do líquido de arrefecimento. Este pode funcionar mesmo com a ignição desligada; além disso, como o circuito de arrefecimento está sob pressão, esperar pelo menos uma hora antes de qualquer intervenção.

Para evitar quaisquer riscos de queimaduras, desenroscar o tampão duas voltas para diminuir a pressão. Quando esta tiver diminuído, retirar o tampão e completar o nível.

Observação: o líquido de arrefecimento não necessita ser substituído.

Para os veículos equipados com filtro de partículas, o motoventilador pode funcionar após a paragem do veículo, mesmo com o motor frio.

Óleos usados

Não deite óleos usados, líquido dos travões ou o líquido de arrefecimento nos esgotos ou para a terra.

Nível do líquido da direcção assistida

☞ Abrir o depósito com o motor frio e à temperatura ambiente. O nível deve estar sempre acima da marca MINI e próximo da marca MAXI.

Nível do líquido do lava-vidros e do lava-faróis

Para otimizar a qualidade de limpeza e para a sua segurança, aconselhamos a utilização dos produtos recomendados pela PEUGEOT.

Para garantir uma limpeza ideal e evitar o gelo, a reposição do nível ou substituição deste líquido não deve ser realizada com água.

OS CONTROLOS

Bateria

No período de Inverno, mandar verificar a bateria pela rede PEUGEOT.

Filtro de ar e filtro do habitáculo

Substituir periodicamente os elementos filtrantes. **Se o meio ambiente o impuser, substitua-os duas vezes mais frequentemente.**

Pastilhas de travões

O desgaste dos travões depende da maneira de conduzir, nomeadamente nos veículos utilizados na cidade e em curtas distâncias.

Pode tornar-se necessário controlar o estado dos travões mesmo entre as revisões do veículo.

Estado de desgaste dos discos

Para qualquer informação relativa à verificação do estado de desgaste dos discos, consultar a rede PEUGEOT.

Travão de estacionamento

Uma grande folga no travão de estacionamento ou a constatação de uma perda de eficácia neste sistema, impõe uma regularização mesmo entre duas revisões.

Mandar verificar este sistema pela rede PEUGEOT.

Filtro de óleo

Substituição periódica do elemento do filtro do óleo segundo a recomendação do plano de manutenção.

Caixa de velocidades manual

Sem mudança de óleo. Controlar o nível seguindo o plano de manutenção do construtor.

Para efectuar a verificação dos principais níveis e o controlo de alguns elementos, conforme o plano de manutenção do fabricante, consultar as páginas correspondentes à motorização do seu veículo na caderneta de manutenção.



Utilizar somente produtos recomendados por PEUGEOT ou produtos de qualidade e características equivalentes.

A fim de otimizar o funcionamento de órgãos tão importantes como a direcção assistida e o sistema de travagem, a PEUGEOT selecciona e propõe produtos muito específicos.

A fim de não deteriorar os órgãos eléctricos, evitar a lavagem do motor.

FALTA DE COMBUSTÍVEL (DIESEL)

Em caso de falta de combustível é necessário reactivar o circuito:

- abastecer o reservatório de combustível com, pelo menos, cinco litros de gasóleo,
- accionar a bomba manual de reescorvamento até aparecer combustível no tubo transparente sob o capot motor,
- accionar o motor de arranque até ao arranque do motor.



MUDAR UMA RODA

Estacionamento do veículo

- Na medida do possível, imobilize o veículo num solo horizontal, estável e não escorregadio.
- Apertar o travão de mão, engatar a primeira ou a marcha-atrás (posição P para a caixa de velocidades automática).

Acesso à roda sobressalente e ao macaco

A roda encontra-se no exterior, de baixo da mala e mantida por um suporte metálico.

- Retirar a chave de rodas **1** fixa **no forro traseiro direito da mala**.
- Desapertar o parafuso de fixação do suporte da roda sobressalente, situado **dentro da mala por baixo da alcatifa**, com a chave de rodas **1**.
- Levantar o suporte para libertar o gancho para trás e depois deixá-lo baixar.
- Tirar a caixa de arrumação do macaco **2**, colocada na roda sobressalente.

Desmontar a roda

- Com a caixa de arrumação do macaco, calçar a parte traseira da roda diametralmente oposta àquela que deve ser mudada.
- Retirar o tampão da roda com a chave de rodas, puxando no sítio da passagem da válvula.
- Desbloquear os parafusos da roda.
- Colocar a cabeça do macaco num dos quatro pontos **E**, previstos na infraestrutura, o mais próximo da roda a mudar. A base do macaco deve ficar em contacto com o solo sobre toda a sua superfície.
- Subir o macaco, desaparafusar completamente os parafusos e retirar a roda.



Para a sua segurança, faça sempre a mudança de uma roda:

- num solo horizontal, estável e não deslizante,
- travão de mão apertado,
- a primeira ou a marcha-atrás engatada,
- veículo calçado com a caixa de arrumação,
- nunca se ponha debaixo de um veículo levantado unicamente com um macaco (utilizar um suporte).

Depois de mudar uma roda

- Mandar controlar rapidamente o aperto dos parafusos e a pressão da roda sobressalente na rede PEUGEOT.
- Mandar reparar a roda furada e substituí-la imediatamente no veículo.
- A roda sobressalente, só pode ter uma **utilização temporária**:
- pressão de enchimento: 4,2 bar;
- velocidade máxima: 80 km/h.

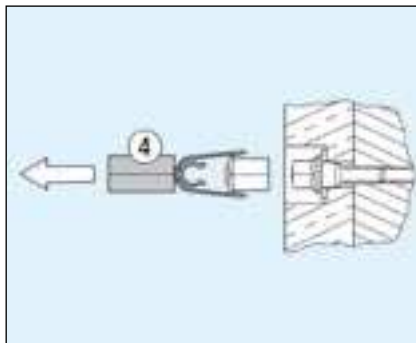

PARTICULARIDADES LIGADAS ÀS JANTES DE ALUMÍNIO

Tampões dos parafusos

Os parafusos das rodas de alumínio estão cobertos com tampões cromados.

Retirá-los com a ferramenta amarela **4** antes de desapertar os parafusos.

A ferramenta **4** está situada - sobre o forro traseiro direito da mala

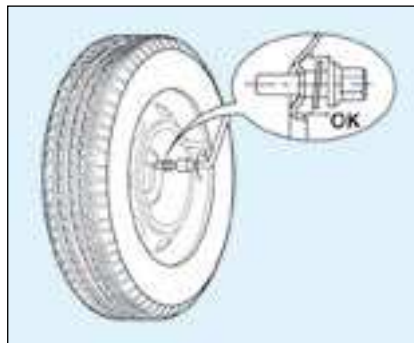

Montagem da roda sobressalente

Se o veículo estiver equipado com uma roda sobressalente em chapa, no momento da fixação desta é **normal** que as anilhas dos parafusos não fiquem em contacto com a jante. A fixação da roda sobressalente é assegurada pelo apoio cónico de cada parafuso.

Montagem de pneus para neve

Se equipar o seu veículo com pneus para neve montados em jantes de chapa, deve utilizar **imperativamente** parafusos específicos disponíveis na rede PEUGEOT.

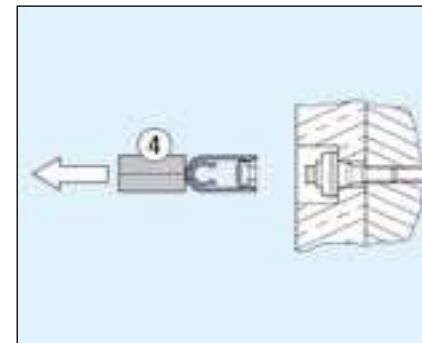

Parafusos anti-roubo

Se as jantes estiverem equipadas com parafusos anti-roubo (um por roda), é necessário retirar-lhe o tampão cromado e em seguida a protecção plástica que a reveste, com a ferramenta **amarela** (situada na caixa fixada no lado esquerdo da mala), antes de o desapertar com o casquilho anti-roubo (situado no porta-luvas) e a chave de rodas, situada no forro traseiro direito da mala.

Observação: tome cuidadosamente nota do número gravado na cabeça da chave de caixa anti-roubo. Isto permite-lhe obter, na sua rede, um duplo deste casquilho.



SUBSTITUIR UMA LÂMPADA

Para um acesso mais fácil, **do lado direito**, retirar previamente o tubo de enchimento do reservatório do lava-vidros:

- ☞ alinhar os entalhes rodando,
- ☞ puxar para cima.

- 1. Faróis de médios / Faróis de máximos**
- 2. Faróis de mínimos**
- 3. Indicadores de direcção**



Faróis de médios H7 55W / faróis de máximos H1 55W

- ☞ Retirar a tampa de protecção **A** para a lâmpada H7 55W ou **B** para a lâmpada H1 55W.
- ☞ Desligar a ou as ficha(s) **C**.
- ☞ Carregar na extremidade do grampo de fixação **D** para a soltar. Substituir a lâmpada defeituosa.

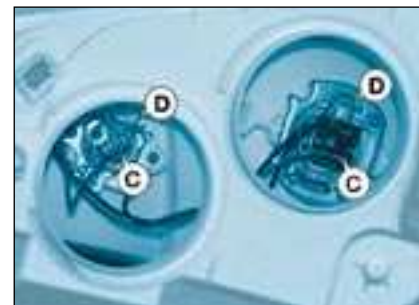

- ☞ Durante a montagem, verificar a posição correcta dos grampos de orientação e do devido engate do ou dos grampo(s) de fixação.
- ☞ Ligar novamente a ficha.
- ☞ Colocar a tampa de protecção, em seguida o tubo de enchimento do reservatório do lava-vidros (do lado direito).



Manipular as lâmpadas com um pano seco.

Os faróis estão equipados de espelhos em policarbonato revestidos com um verniz protector. **Não os limpar com um pano seco ou abrasivo, nem com um produto detergente ou solvente.**

Utilizar uma esponja e água com sabão.

Lavagem de alta-pressão

Ao utilizar este tipo de lavagem nas sujidades persistentes, não insista nos faróis, nas luzes nem no contorno para evitar a deterioração da tinta e da junta de estanquidade.



Faróis de mínimos W5W

- ☞ Rodar o casquilho 2 um quarto de volta e retirá-lo.
- ☞ Substituir a lâmpada.



Indicadores de direcção PY21W âmbar

- ☞ Rodar o casquilho 3 um quarto de volta (para a frente do veículo) e retirá-lo.
- ☞ Substituir a lâmpada.

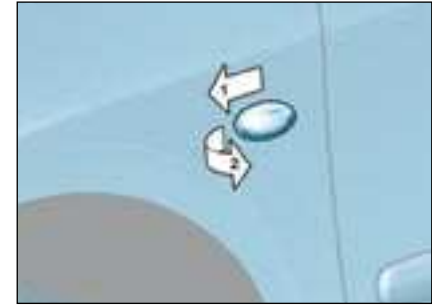

Repetitor lateral de pisca-pisca WY5W âmbar

- ☞ Empurrar o repetidor para a frente e libertá-lo.
 - ☞ Retirar o repetidor e substituí-lo.
- Para o encontrar, consultar a rede PEUGEOT.

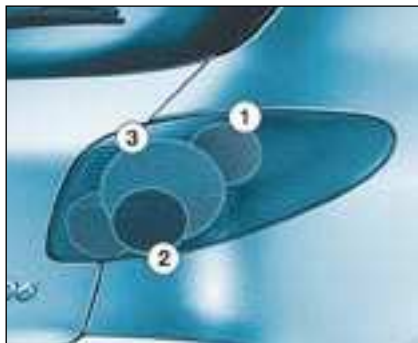

Luzes traseiras

1. **Piscas P21W**
2. **Luz de marcha-atrás P21W**
3. **Luzes de stop/mínimos P21/5W**

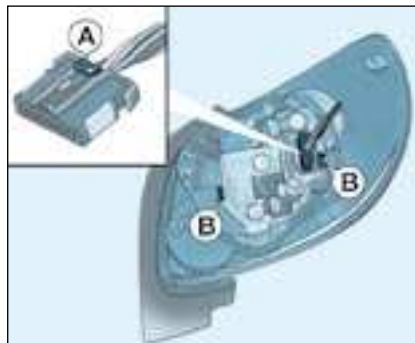

Libertar a guarnição lateral da mala.
Libertar a tampa em mousse e passar a mão por detrás do tecido para atingir a porca de orelhas.
Retirar a porca de orelhas.
Retirar o bloco de luzes.
Premir o pino **A** e desligar a ficha.
Retirar a mousse.
Alargar as linguetas **B** e retirar a placa porta lâmpadas.
Substituir a lâmpada defeituosa.
Ao montar, verificar a colocação correcta da placa porta lâmpadas, do bloco de luzes e da tampa em mousse.

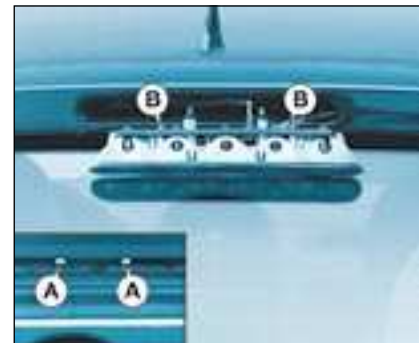

Luz de stop suplementar 5 lâmpadas W5W

Desenroscar, com uma chave de 10 mm, as 2 porcas **A**.
Soltar o bloco de luzes.
Apertar as duas linguetas **B** para libertar o porta lâmpadas.
Substituir a lâmpada defeituosa.



Faróis de nevoeiro dianteiros H1 55W

Pressionar a tampa de acesso para soltá-la.
 Abrir a tampa.
 Rodar a tampa para extraí-la.
 Desligar a lâmpada.
 Pressionar as duas extremidades da mola de fixação para retirar a lâmpada.



Luz de nevoeiro traseira P21W

Libertar a luz e retirar o conjunto.
 Rodar a ficha um quarto de volta e retirá-la.
 Substituir a lâmpada.



Luzes da placa de matrícula W5W

Inserir uma chave de fendas num dos orifícios exteriores do transparente.
 Empurrar para fora para o abrir.
 Retirar o transparente.
 Substituir a lâmpada defeituosa.

SUBSTITUIR UM FUSÍVEL

As caixas fusíveis estão situadas por baixo do painel de bordo e no compartimento do motor.



Caixa de fusíveis do painel de bordo

Desapertar o parafuso um quarto de volta com uma moeda e retirar a tampa para aceder aos fusíveis.

Os fusíveis de reserva e a pinça **A** estão fixados no interior da tampa da caixa de fusíveis do painel de bordo.

Substituir um fusível

Antes de se substituir um fusível destruído é necessário detectar e eliminar, se possível, as causas do incidente. Os números dos fusíveis estão indicados na própria caixa.

Utilizar a pinça **A**.

Substituir sempre um fusível defeituoso (leitura segundo o fusível) por outro de calibre equivalente.

Bom



Mau



Pinça **A**



SUBSTITUIR UM FUSÍVEL

As caixas fusíveis estão situadas por baixo do painel de bordo e no compartimento do motor.



Caixa de fusíveis do painel de bordo

Desapertar o parafuso um quarto de volta com uma moeda e retirar a tampa para aceder aos fusíveis.

Os fusíveis de reserva e a pinça **A** estão fixados no interior da tampa da caixa de fusíveis do painel de bordo.

Substituir um fusível

Antes de se substituir um fusível destruído é necessário detectar e eliminar, se possível, as causas do incidente. Os números dos fusíveis estão indicados na própria caixa.

Utilizar a pinça **A**.

Substituir sempre um fusível defeituoso (leitura segundo o fusível) por outro de calibre equivalente.

Bom



Mau



Pinça **A**



Fusível	Intensidade	Funções
1	15A	Banco aquecido - Sirene de alarme
4	20A	Ecrã multifunções - Luz da mala - Rádio- Comandos no volante - Gancho de reboque
5	15A	Diagnóstico da caixa de velocidades automática
6	10A	Nível do líquido de arrefecimento - Caixa de velocidades automática - Rádio - Sensor de ângulo do volante (ESP)
7	15A	Acessórios de auto-escola - Alarme Após-Venda
9	30A	Elevadores dos vidros traseiros
10	40A	Desembaciamento do óculo traseiro e do retrovisor
11	15A	Limpa vidro traseiro
12	30A	Elevadores de vidros dianteiros - Tecto de abrir
14	10A	Caixa de serviços motor - Airbags - Comandos no volante - Sensor de chuva
15	15A	Quadrante - Ecrã multifunções - Climatização - Rádio
16	30A	Comandos de trancamento/destrancamento dos acessos
20	10A	Luz de stop direita
21	15A	Luz de stop esquerda - 3ª luz de stop
22	20A	Luz do tecto dianteira - Leitura de mapas - Luz do porta-luvas - Isqueiro
S1	Shunt	Shunt PARC

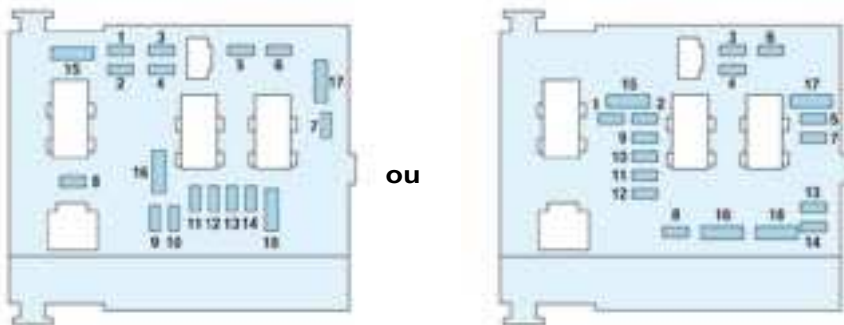

Caixa de fusíveis no compartimento do motor

Para aceder à caixa situada no compartimento do motor (ao lado da bateria), soltar a tampa.

Depois da intervenção, fechar cuidadosamente a tampa.

Fusível N°	Intensidade	Funções
1 *	20A	Grupo motoventilador
2 *	60A	ABS/ESP
3 *	30A	ABS/ESP
4 *	70A	Alimentação caixa de serviços inteligente
5 *	70A	Alimentação caixa de serviços inteligente
6 *	-	Não utilizado
7 *	30A	Alimentação contacto anti-roubo
8 *	20A	Amplificador áudio

* Os maxi-fusíveis são uma protecção suplementar dos sistemas eléctricos. Qualquer intervenção neles deve ser efectuada pela rede PEUGEOT.



O circuito eléctrico do seu veículo está concebido para funcionar com equipamentos de série ou opcionais.

Antes de instalar outros equipamentos ou acessórios no seu veículo, consultar a rede PEUGEOT.

Certos acessórios eléctricos, ou a maneira como são montados, podem ter consequências nefastas no funcionamento do seu veículo, (nos circuitos electrónicos de comando, no circuito áudio e no circuito de carga eléctrica.)

A PEUGEOT declina qualquer responsabilidade quanto às custas ocasionadas com a reparação do seu veículo ou dos maus funcionamentos resultantes da instalação de acessórios auxiliares não fornecidos e não recomendados pela PEUGEOT e não instalados segundo as prescrições, nomeadamente para qualquer aparelho cujo consumo seja superior a 10 miliamperes.

Fusível N°	Intensidade	Funções
1	10A	Caixa de pré-aquecimento (Diesel) - Sonda de água no gasóleo - Contactor farol de marcha atrás - Sensor de velocidade - Debímetro de ar (Diesel)
2	15A	Electroválvula canister - Bomba de combustível
3	10A	Calculador motor ABS/ESP - Contactor de stop ESP
4	10A	Calculador CVA - Calculador motor
5	-	Livre
6	15A	Faróis de nevoeiro dianteiros
7	20A	Bomba lava-faróis
8	20A	Relé grupo moto-ventilador - Calculador motor - Bomba de injeção Diesel - Regulador de alta pressão de gasóleo - Electroválvula de controlo motor
9	15A	Farol de médios esquerdo
10	15A	Farol de médios direito
11	10A	Farol de máximos esquerdo
12	15A	Farol de máximos direito
13	15A	Avisador sonoro
14	10A	Bombas lava-vidros dianteiros e traseiros
15	30A	Aquecedor caixa da borboleta - Bomba de injeção Diesel - Sonda de oxigénio - Calculador motor - Debímetro de ar - Electroválvula de controlo motor - Aquecimento do gasóleo - Injectores
16	30A	Relé bomba de ar
17	30A	Limpa-vidros grande e pequena velocidade
18	40A	Ventilador climatização

BATERIA

Para carregar a bateria com um carregador de baterias:

- desligar a bateria,
- respeitar as instruções de utilização dadas pelo fabricante do carregador;
- ligar começando pelo terminal (-);
- verificar se os terminais da bateria e as abraçadeiras estão limpos. Se estiverem cobertos com sulfato (depósito branco ou esverdeado) devem ser desmontados e limpos.

Para pôr o motor a trabalhar com uma bateria de apoio:

- ligar o cabo vermelho aos terminais (+) das duas baterias;
- ligar uma extremidade do cabo verde ou negro ao terminal (-) da bateria adicional;
- ligar a outra extremidade do cabo verde ou negro a um ponto de massa do veículo avariado o mais longe possível da bateria (por exemplo, suporte motor direito);
- accionar o motor de arranque e deixar o motor a trabalhar;
- esperar o retorno ao ralenti e desligar os cabos.

Durante uma paragem prolongada superior a um mês é aconselhável desligar a bateria



- Antes de desligar a bateria deverá esperar 2 minutos após o desligar da ignição.
- Não desligar os terminais da bateria com o motor a trabalhar;
- Não carregar as baterias sem ter desligado os terminais;
- Fechar as janelas e o tecto antes de desligar a bateria.
- Sempre que se ligar a bateria após ter sido desligada, ligar a ignição e aguardar 1 minuto antes de arrancar para permitir a iniciação dos sistemas electrónicos. Se, porém, depois desta operação subsistirem ligeiras perturbações, consultar a rede PEUGEOT.

A FUNÇÃO MODO ECONOMIA

Depois da paragem do motor, algumas funções (limpa-vidros, elevadores de vidros, luzes do tecto, rádio, telefone, faróis de médios, etc.) só são utilizáveis por um período acumulado de cerca de trinta minutos para não descarregar a bateria.

Uma vez passados esses trinta minutos, uma mensagem de entrada em modo economia de energia aparece no ecrã multifunções e as funções activas são postas em letargia.

Essas funções serão reactivadas automaticamente na próxima utilização do veículo.

Para retomar o uso imediato destas funções, é necessário proceder ao arranque do motor e deixá-lo funcionar durante alguns instantes.

O tempo de que disporá então será o dobro do tempo de ligação do motor. Todavia, esse tempo será sempre compreendido entre cinco e trinta minutos. Observação: se uma comunicação telefónica tiver sido iniciada antes da entrada em letargia, ela poderá, todavia, ser terminada normalmente.



Uma bateria descarregada não permite o arranque do motor.

MONTAGEM DE UM RÁDIO

O veículo dispõe de origem de pré-equipamento rádio:

- antena de tejadilho,
- cabo coaxial de antena,
- anti-parasitagem de base,
- alimentação dos altifalantes da frente,
- alimentação dos altifalantes de trás,
- 2 fichas de 8 vias.

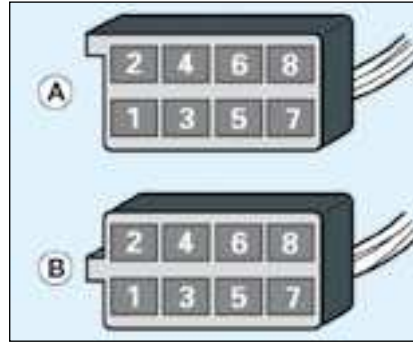

MONTAGEM DE ALTIFALANTES

O pré-equipamento permite montar:

- altifalantes com 165 mm de diâmetro nas portas dianteiras,
- altifalantes com 130 mm de diâmetro nas portas de traseiras,
- tweeters com 22,5 mm de diâmetro nas guarnições dos retrovisores.

Ligação das fichas

- A1 : -
- A2 : -
- A3 : -
- A4 : -
- A5 : -
- A6 : (+) Após contacto
- A7 : (+) Permanente
- A8 : Massa
- B1 : (+) Altifalante traseiro direito
- B2 : (-) Altifalante traseiro direito
- B3 : (+) Altifalante frente direito e tweeter
- B4 : (-) Altifalante frente direito e tweeter
- B5 : (+) Altifalante frente esquerdo e tweeter
- B6 : (-) Altifalante frente esquerdo e tweeter
- B7 : (+) Altifalante traseiro esquerdo
- B8 : (-) Altifalante traseiro esquerdo



Antes de instalar um auto-rádio ou altifalantes no seu veículo, consultar a rede PEUGEOT.

REBOCAR O VEÍCULO

Com as rodas levantadas (só duas rodas assentes no solo)

É preferível levantar o veículo com um meio de levantamento pelas rodas.

Sem levantar (quatro rodas no solo)

Utilizar sempre uma barra de reboque.



Nunca utilizar a travessa do radiador.

Particularidades das caixas de velocidades automáticas

Durante um reboque com as quatro rodas assentes no solo, é imperativo respeitar as seguintes regras:

- alavanca de velocidades na posição **N**,
- rebocar o veículo a uma velocidade inferior a 50 km/h e num percurso limitado a 50 km no máximo,
- não adicionar óleo na caixa de velocidades.



Anel dianteiro



Anel traseiro

Pela frente ou pela retaguarda

Fixar a barra nos anéis de reboque.

VEÍCULOS COM CAIXA DE VELOCIDADES MECÂNICA (versão diesel)

Para os veículos equipados com caixa de velocidades mecânica, é necessário que a alavanca de velocidades esteja em "ponto morto", o incumprimento desta particularidade pode resultar na deterioração de certos elementos de travagem e na ausência da assistência na travagem aquando do re arranque do motor.



ENGATAR UM REBOQUE, UMA CARAVANA, UM BARCO . . .

Recomendamos-lhe que utilize os acoplamentos de reboque de origem PEUGEOT que foram testados e homologados durante a concepção do seu veículo e confiar a montagem deste dispositivo à rede PEUGEOT.

Em caso de montagem fora da rede PEUGEOT, esta montagem deve ser obrigatoriamente feita utilizando os pré-dispositivos eléctricos inseridos na traseira do veículo e as preconizações do construtor.

O seu veículo foi concebido essencialmente para o transporte de pessoas e de bagagens mas pode ser também utilizado para puxar um reboque.

A condução com reboque submete o veículo tractor a solicitações mais importantes e exige do condutor uma atenção particular.

A densidade do ar diminui com a altitude reduzindo dessa forma os desempenhos do motor. É necessário reduzir a carga máxima rebocável 10% por cada 1000 m de altitude.

Conselhos de condução

Repartição das cargas: repartir a carga no reboque para que os objectos mais pesados fiquem o mais perto possível do eixo e que o peso sobre a seta se aproxime do máximo autorizado mas sem ultrapassá-lo.

Arrefecimento: rebocar em declive aumenta a temperatura do líquido de arrefecimento.

Como o ventilador é accionado electricamente, a sua capacidade de arrefecimento não depende do regime do motor.

Pelo contrário, utilizar uma relação de caixa elevada para baixar o regime do motor e reduzir a velocidade.

A carga máxima rebocável em declive prolongado depende da inclinação da subida e da temperatura exterior.

Em todos os casos, prestar atenção à temperatura do líquido de arrefecimento.

Em alguns casos de utilização particularmente exigente (tracção da carga máxima em forte declive com temperatura elevada), o corte do ar condicionado permite recuperar potência do motor e, conseqüentemente, melhorar a capacidade de reboque.

Se a luz de aviso acender, parar o veículo e desligar o motor logo que possível.

Pneus: verificar a pressão dos pneus do veículo tractor e do reboque respeitando as pressões recomendadas.

Travões: com um atrelado a distância de travagem aumenta.

Iluminação: verificar a sinalização eléctrica do reboque.

Vento lateral: ter em conta o aumento da sensibilidade ao vento.



Montagem / Desmontagem do tapete

Para desmontar o tapete do lado do condutor, recuar o banco ao máximo e retirar as fixações.

Na montagem, posicioná-lo corretamente sobre o pino e apertar as fixações. Verificar a boa posição do tapete.

Para evitar qualquer dificuldade sob os pedais:

- utilizar somente tapetes adaptados às fixações já presentes no veículo. A utilização destas fixações é imperativa.
- Nunca sobrepor dois tapetes.

MANUTENÇÃO DA CARROÇARIA

Para preservar a pintura e os elementos em plástico de revestimento do seu veículo, é aconselhável lavá-lo frequentemente:

- manualmente, sem precauções particulares;
- numa estação automática, mas a utilização repetida de instalações mal conservadas pode provocar o aparecimento de riscos minúsculos que dão um aspecto mate à pintura (visível sobretudo nas cores escuras);
- em lavagem a alta pressão seguindo estritamente as recomendações da estação (pressão e distância de pulverização). Se certas partes do veículo estiverem danificadas (para-choques pintados ou faróis), não dirigir o jacto de alta pressão para estas peças. Lavar manualmente as partes defeituosas. Evitar também qualquer introdução de água nas fechaduras.

Para todas as questões relativas à manutenção do seu veículo, consultar um representante da Marca que saberá aconselhá-lo sobre os produtos da melhor qualidade seleccionados pelos nossos serviços.



- Eliminar o mais rapidamente possível os excrementos de aves, restos de resina, nódulos de alcatrão e de gorduras,

pois todos esses elementos contêm substâncias que provocam grandes danos à pintura;

- Não limpar os faróis de dupla óptica e de superfícies complexas com pano seco ou abrasivo nem com produtos detergentes ou solventes porque estão equipados com vidro em policarbonato revestido com verniz de protecção;
- Não usar gasolina, petróleo ou tira-nódulos de tecidos na limpeza da pintura da carroçaria assim como nas peças em plástico do seu veículo;
- Para evitar o desenvolvimento de oxidação da carroçaria devido a danos accidentais (projeções de gravilha, raspadelas, etc.), mande repará-las rapidamente.

ACESSÓRIOS 206

Utilize no seu PEUGEOT unicamente peças de origem e acessórios homologados pela marca.

Estes acessórios e peças de origem são todos adaptados ao seu PEUGEOT, pois foram testados e aprovados com fiabilidade e segurança, o que a PEUGEOT não pode garantir para outros produtos.

Uma vasta gama de acessórios de origem, homologados pela PEUGEOT, é proposta pela rede. Beneficiam todos da garantia PEUGEOT:

Viagem e Lazer: Gancho de reboque, **porta-bagagens da mala**, caixa da mala, barras do tejadilho, porta bagagens do tejadilho, suporte para esquis, suporte para bicicletas (não colocar o suporte de bicicletas sobre o deflector ou sobre óculo traseiro), correntes para a neve, ...

Estilo exterior: Jantes de alumínio, tampões, palas de rodas, tecto de abrir (para a colocação de um tecto de abrir é obrigatório usar apenas produtos de origem), faróis de nevoeiro dianteiros, deflector da porta traseira, tubo de escape sport, embelezador da fachada em alumínio e madeira, limiar das portas, kit carroçaria, alargadores de guarda lamas, volante duplo-tom, ...

Equipamento interior: Apoio para os braços central, mesa secretária, protecção do banco do passageiro, capas compatíveis com os airbags laterais, tapetes, caixa para arrumos da mala, suporte para latas de bebidas, arrumo para CDs, consola de rádio-telefone, deflectores das portas, arrumos sob a mesa, estores pára-sol, ...

Tecnologia: Rádio-telefone móvel, kit mãos livres, sistema de orientação embarcado, carregadores de CDs, auto-rádios, altifalantes, embelezador de rádio, chapeleira traseira equipada com 4 altifalantes...

Segurança: Alarme anti-roubo, gravação de vidros, anti-roubos de rodas, triângulo de pré-sinalização, primeiros socorros, colete de segurança, sobrelevações e bancos para crianças, banco Kiddy Isofix, ...

Sociedade : Kit de transformação em veículo de sociedade, ...



Consoante os países de comercialização, os coletes de segurança, os triângulos de pré-sinalização e as lâmpadas de substituição são obrigatórios a bordo do veículo.

Instalação de emissores de rádio-comunicação

Antes de qualquer instalação dos emissores de rádio-comunicação em equipamento extra, com antena exterior no seu veículo, é aconselhável entrar em contacto com um representante autorizado da marca PEUGEOT.

A rede PEUGEOT comunicará as características dos emissores (banda de frequência, potência de saída máxima, posição da antena, condições específicas de instalação) que podem ser montadas, em conformidade com a Directiva de compatibilidade electromagnética de automóveis (2004/104/CE).

A colocação de um equipamento ou de um acessório eléctrico não referenciado pela PEUGEOT, pode originar uma avaria no sistema electrónico do seu veículo.

Agradecemos que note bem este pormenor e aconselhamo-lo a contactar um Representante Autorizado da Marca para que lhe apresente a gama dos equipamentos ou acessórios referenciados.

110 - CARACTERÍSTICAS TÉCNICAS

MOTORES E CAIXAS DE VELOCIDADES, GASOLINA

Modelos Tipos variantes versões	2CHFX 2AHFX	2CKFW 2AKFW 2CKFWA 2AKFWA		2ANFUA 2BNFUA 2CNFUA 2HNFUA 2JNFUA	2KNFU 2ANFUB 2BNFUB 2CNFUB 2HNFUB 2JNFUB
Motor	1,1 litros	1,4 litros		1,6 litros 16 V	
Cilindrada (cm ³)	1 124	1 360		1587	
Diâmetro x curso	72 x 69	75 x 77		78,5 x 82	
Potência máxima: norma CEE (kW)	44,1	55		80	
Regime de potência máxima (r.p.m.)	5 500	5 500		5 800	
Binário máximo: norma CEE (Nm)	94	120		147	
Regime de binário máximo (r.p.m.)	2 700	2 800		400	
Combustível	Sem chumbo	Sem chumbo		Sem chumbo	
Catalisador	Sim	Sim		Sim	
Caixa de velocidades	Manual (5 relações)	Manual (5 relações)	Automática (4 relações)	Manual (5 relações)	Automática (4 relações)
Capacidade do óleo (em litros)					
Motores (com troca do filtro)	3,2 (2) - 3,4 (3)	3(2) - 3,25 (3)	3(2) - 3,25 (3)	3(2) - 3,25 (3)	3,2 (2) - 3,4 (3)
Caixa de velocidades - Diferencial	2	2	-	2	-

(2) Mudança de óleo por gravidade.

(3) Mudança de óleo por aspiração.

MOTORES E CAIXAS DE VELOCIDADES, DIESEL

Modelos Tipos variantes versões	2C8HX 2A8HX 2S8HX 2S8HZA 2A8HZA 2C8HZA
Motor	1,4 litros Turbo HDI
Cilindrada (cm ³)	1398
Diâmetro x curso	73,7 x 82
Potência máxima: norma CEE (kW)	50
Regime de potência máximo (r.p.m.)	4 000
Binário máximo: norma CEE (Nm)	160
Regime de binário máximo (r.p.m.)	1 750
Combustível	Gasóleo
Catalizador	Sim
Filtro de partículas (FAP)	Não
Caixa de velocidades	Manual (5 relações)
Capacidade de óleo (em litros)	
Motores (com troca do filtro)	3,8
Caixa de velocidades - Diferencial	2

112 - CARACTERÍSTICAS TÉCNICAS

CONSUMOS

Segundo a directiva 80/1268/CEE (litros/100 km)						
Motor	Caixa de velocidades	Tipos variantes versões 2...	Circuito urbano	Circuito extra-urbano	Circuito misto	Emissão mássica de CO ₂ (g/km)
1,1 litros	Manual	HFXF	8,2	5	6,2	148
1,4 litros	Manual	KFWF	8,4	5	6,3	149
		KFWA	8,5	5,2	6,3	151
1,4 litros	Automática	KFWR	9,6	5,3	6,9	165
1,6 litros 16V	Manual	NFUF	8,6	5,1	6,4	153
		HNFUF/NFUA	8,7	5,5	6,7	159
1,6 litros 16V	Automática	NFUR	9,9	5,5	7,1	179
		HNFUR	10,2	5,8	7,5	176
		NFUB	10,2	5,7	7,4	176
1,4 litros Turbo HDI	Manual	8HXF	5,5	3,6	4,3	113
		8HZA	5,4	3,7	4,3	112

Os consumos de combustível apresentados correspondem aos valores comunicados na data da impressão. Estes valores de consumo são estabelecidos consoante a Directiva 80/1268/CEE. Podem variar em função do comportamento ao volante, das condições de circulação, das condições meteorológicas, da carga do veículo, da manutenção do mesmo e da utilização dos acessórios.

PESOS E CARGAS REBOCÁVEIS (EM KG)

Motores gasolina	1,1 litros	1,4 litros	1,4 litros	1,6 litros 16V	1,6 litros 16V
Caixas de velocidades	Manual	Manual	Auto.	Manual	Auto.
Tipos variantes versões:	HFX	KFWF/A	KFWR NFUA	NFUF NFUB	NFUR
Massa em vazio em ordem de marcha (MOM)	985	1 025	1 055	1 100	1 055
Massa máxima tecnicamente admissível em carga (MTAC)	1405	1 450	1 480	1 567	1 614
Massa total em ordem de marcha admissível (MTRA)	1 920	2 365	2 395	2 467	2 504
Reboque não travado	485	510	525	550	550
Reboque travado * (no limite da MTRA)	700	1 100	1 100	1 100	1 100
Peso recomendado na seta	50	50	50	50	50

Motor Diesel	1,4 litros HDI
Tipos variantes versões:	Manual
Caixas de velocidades	8HX 8HZA
Massa em vazio em ordem de marcha (MOM)	1 061
Massa máxima tecnicamente admissível em carga (MTAC)	1 525
Massa total em ordem de marcha admissível (MTRA)	2 425
Reboque não travado	530
Reboque travado * (no limite da MTRA)	1 100
Peso recomendado na seta	50

COMERCIAIS	
1,4 litros HDI	
Manual	
2S8HZA 2S8HXF	
1 049	
1 525	
2 425	
524	
1 100	
-	



Os valores de MTRA e das cargas rebocáveis indicados são válidos para uma altitude de 1000 metros; a carga rebocável mencionada deve ser reduzida de 10% por patamares de 1000 metros suplementares.

No caso de um veículo tractor, é proibido ultrapassar a velocidade de 100 km/h (respeitar a legislação em vigor no seu país).

Temperaturas exteriores altas podem ocasionar baixas performances do veículo para proteger o motor; sempre que a temperatura exterior for superior a 37°C, limitar o peso rebocado.

* A massa do reboque travado pode ser, no limite do MTRA, aumentada na medida em que se reduz em igual medida o MTAC do veículo tractor; atenção, o reboque com um veículo tractor pouco carregado pode degradar o seu comportamento na estrada.

AS DIMENSÕES

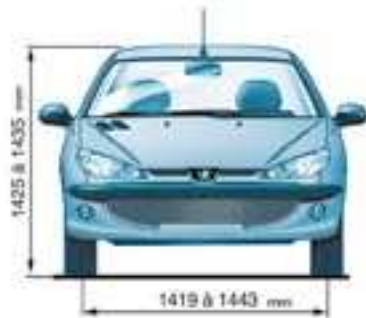

3 portas



5 portas

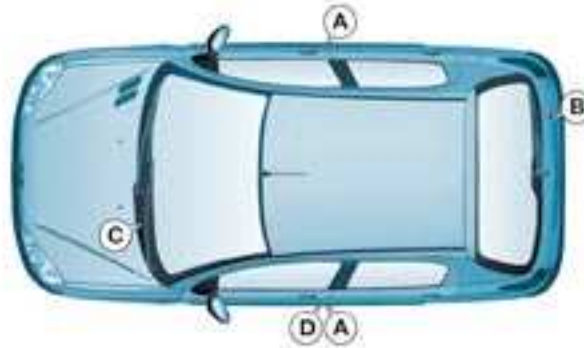

OS ELEMENTOS DE IDENTIFICAÇÃO DO SEU 206

- A. Placa fabricante no montante central (localização consoante a versão).
- B. Número de série na carroçaria (localização consoante a versão).
- C. Número de série no painel de bordo.

D. Pneus e referência da pintura.

A etiqueta D, colada no montante central da porta, indica:

- as dimensões das jantes e dos pneus,
- as marcas dos pneus homologados pelo fabricante,
- as pressões de enchimento (**a verificação das pressões dos pneus deve ser feita a frio e, pelo menos, todos os meses**),
- a referência da cor e da tinta.